

Дом на землях
«КФХ»:
права и право **4**

У Счастливых
собственная
Мера **5**

Шаг
из вечности
в Вечность **8**

«Подкоп»
под теорию
фотосинтеза **10**

Великая
миссия
курочки-рябы **13**

5 апреля —
праздник
Пасхет **18**

Родовая Земля

ОБЩЕРОССИЙСКАЯ ГАЗЕТА



Газета издаётся с февраля 2002 года. Выходит один раз в месяц. www.zeninasvet.ru
Подписной индекс 60041 по каталогу МАП «Почта России». Электронная версия www.esmi.subscribe.ru

№ 4 (81), апрель 2011 г.



ПОСЛЕДНЕЕ ЯПОНСКОЕ ПРЕДУПРЕЖДЕНИЕ

В связи с катаклизмами в Японии в мире в очередной раз встал вопрос об альтернативных источниках энергии. И человечеству, увы, устами России вновь навязывается мнение, что без «дешёвой атомной энергии» никак не обойтись. Хотя руководству нашей страны лучше других известно, что альтернативные, дешёвые и безопасные, источники существуют, но... выгода (компаний, олигархов) движет миром и политикой.

«Родовую Землю» читаю уже несколько лет, и меня, как человека с техническим складом ума, особенно привлекают публикации о новых идеях в моей любимой сфере. Очень интересными показались «Эконаходки» Кирилла Радзиевского из Сумской области (Украина) в январском номере «РЗ». Но особенно вспоминается публикация о Викторе Шаубергере, открывателе самоподдерживающихся динамических потоков.

Нашёл ещё одну замечательную статью о Шаубергере (<http://prometheus.al.ru/phisik/schauberger.htm>) — поводом к поискам стала тревожная ситуация на Фукусиме-1. Во время войны Шаубергер, заключённый в концлагерь, принужден был работать над проектом летающего диска. Его двигатель потреблял только воду и воздух, а принцип действия основывался на имплозии — взрыве, направленном вовнутрь. (Аппарат был уничтожен в конце войны.)

Работая с вихревыми потоками, Шаубергер выяснил, что при определённых условиях (конусообразная форма вихря, скорость, температура...) поток становится самоподдерживающимся, то есть для его формирования не требуется внешняя энергия. Более того, можно использовать уже энергию самого вихря.

Идея Шаубергера заключалась в том, чтобы использовать разряжение (низкое давление) в противополож-

ность избыточному давлению в качестве источника энергии. Эту технологию он назвал Implosion, в противоположность Explosion. Explosion-технологией, основанной на высокой температуре и давлении, человечество пользуется по сей день. Последствия очевидны.

Всё гениальное просто. Недавно, опять-таки в «Родовой Земле», в февральском номере, упоминалось о религиозной коммуне в Швейцарском городке Линден, которая обходится без поставок энергии со стороны. Здесь в подвале одного из домов находится собственный неисчерпаемый источник энергии. Вполне вероятно, что в коммуне восстановили и используют технологию Виктора Шаубергера.

Вот куда — в альтернативные источники энергии — России надо направлять средства и инвестиции! А не размахивать нефтяной и газовой «дубинками», пусть даже в благих (якобы) целях. Земля — создание Творца, и искусственное кровопускание (нефте-угле- и прочее) нарушает её естественное природное существование-вращение. Слово-то какое нашли — ресурсы! Не ресурсы это, а составляющие живого организма Земли! Катаклизмы — это всего лишь старания нашей планеты восстановить утраченный баланс из-за выкачивания этих самых ресурсов, вплоть до грядущей смены полюсов.

События в Стране Восходящего Солнца — это последнее предупреждение человечеству. Единомысленникам же хочу предложить — думать. Искать и не сдаваться! Мы сможем, я в это верю! Поместья Родовые нам в помощь!

Анатолий НОВИКОВ.
Ленинградская область.

ПРИВИВКИ. Необъявленная биовойна?

Сегодня на просторах Интернета и в реальной жизни идут нескончаемые баталии сторонников и противников вакцинации. Каждая из сторон приводит свои доводы, но людям, далёким от медицины, сложно во всём этом разобраться и понять — прививать или не прививать своих детей.

На протяжении десятилетий в медицинских институтах всего мира, любой страны, даётся совершенно одинаковая программа по прививочным вопросам. Сведения о прививках, получаемые в мединститутах, практически не отличаются от сведений из санбюллетеней в поликлиниках. Все студенты занимаются примерно одинаковое небольшое количество часов, и информация даётся однобокая: прививки — это благо, они спасли мир от эпидемий, без них эпидемии вернутся вновь, побочные эффекты от них малы и незначительны. В итоге доктор практически ничего не знает ни о вакцинных токсинах, ни о возможных осложнениях от прививок, ни об исследованиях, указывающих на связь прививок с тяжёлыми заболеваниями, стремительный рост которых наблюдается в последнее время — сердечно-сосудистые, детская онкология, аутизм, детский и юношеский диабет, рассеянный склероз, нормой жизни стала и аллергия.

Читатель может задуматься — ведь если информация всем студентам даётся одинаковая и в одина-

ковом объёме, соответственно можно ожидать того, что все врачи будут говорить одно и то же.

Всё верно, так оно и происходит. В больницах, поликлиниках и частных клиниках мы слышим, как врачи неустанно повторяют, что прививки — наше спасение, отказаны от них — значит не заботиться о здоровье своих детей.

Но, несмотря на сложившуюся систему, некоторые врачи начинают самостоятельно исследовать прививочные вопросы и с удивлением обнаруживают, что ситуация не соответствует действительности, что эпидемии исчезли не столько в результате вакцинации, сколько в результате улучшения качества жизни. Также эти врачи обнаруживают, что в состав вакцин входят опасные канцерогенные вещества, и последствия прививания зачастую очень печальные — дети получают различные осложнения и иногда погибают.

Но даже узнав правду о вакцинах, врачам приходится молчать, не разглашая истины, потому что они подвергаются давлению, так как начальству совсем не понравятся работники, которые идут против налаженной прививочной работы, за которую «сверху» спускаются немалые деньги. Медицина — такая же профессия, как и все остальные, и работают в ней люди, желающие продвигаться по службе и хорошо зарабатывать.



Окончание —
стр. 16

Думы об идее национальной

С радостью сообщая, что увеличивается число подписчиков «Родовой Земли» в Костроме. Начало организовываться третье поселение. В двух других (одному 7 лет, другому 3 года) сделано много посадок и частично построены дома жилые и больше садовых домиков. Создан клуб органического земледелия, проводятся двухчасовые семинары каждую неделю. Один из создателей Родового поместья открыл магазин природного земледелия.

Однако сердце моё разрывается при виде, что и я сам, и мои единомышленники медленно, не радикально переходят на землю. Вот уже три года, как мы имеем в собственности земли (сельхозназначения). Нас 19 участников, три семьи вообще не заглядывают на поле, две семьи — очень редко.

За все семь лет не было у нас ни конференции, ни встречи с губернатором. Была одна беседа с его замом по аграрным вопросам и одна статья в газете. Наши люди вообще не верят, что властные структуры окажут содействие в создании поселений. Наоборот, высказываются опасения, что, «засветившись», мы привлечём санкции, и землю могут отобрать у тех, кто её не использует. А может быть, и хорошо, что эти пустующие земли отберут?

Думаю, что подобная ситуация существует и в других поселениях, в других регионах. Интересно было бы узнать со страниц газеты, как идут дела с созданием поселений в Белгородской области, помогает ли им закон «О родовых усадьбах»? Кстати, название «Родовые усадьбы» мне кажется более привлекательным, чем «Родовые поместья».

Я всё же верю, что будут у нас подвижки. Поэтому подробнее хочу рассказать о нашей земле. Наше поле в 26 км от Костромы — Судиславский район. Подъезд хорший, рядом река, лес и деревня дачников Буртасово — в 6 км от большого посёлка Калинки, где есть школа, медпункт, магазины. На нашем поле свободные, не имеют хозяев, 10 участков. Хотелось бы в нашем поселении Родовых поместий иметь не дачников, а беззаветных крестьян, тружеников, таких, как Зепп Хольцер или Масанобу Фукуока.

А совсем недалеко ещё поле (80 га), оно в собственности предпринимателя, но он готов отдать землю для создания Родовых поместий с образованием некоммерческого партнёрства.

Теперь о главном. Важная, на мой взгляд, мысль прозвучала в письме Софьи Саньковой из Москвы: «С того ли начинаем?» в январском номере «РЗ». «Мы продвигаем в массы идею Родового поместья как национальную, а где образ сильный государства? Кроме нас, никто его не видит, не представляет. Потому, возможно, и поддержка в обществе недостаточная», — пишет Софья.

Действительно так. Нет такого образа среди участников движения «ЗКР», где бы основная масса населения страны жила в Родовых поместьях, усадьбах, экологических деревнях. Для представителей среднего класса наиболее привлекательна идея загородного жилья, с работой в городе, а не жизни в Родовых поместьях. И это мировая тенденция «распаковки» городов. Да, честно признаться, и большинству сторонников «ЗКР» идея загородного жилья пока более близка. И даже те, кто планировал совсем оторваться от города и жить от земли, сейчас трансформируются в дачников.

Вот это надо осознать. Возможно, тогда будет проще создать образ сильный государства, определиться с национальной идеей.

А как назвать новую цивилизацию, идущую на смену старой? Предлагаю: Ноосферное Аграрно-Духовное Общество — НАДО.

Владимир СИМОНОВ.
г. Кострома.

Ирина Волкова

ППР Родное, Владимирская область
viv-vladimir@list.ru

Д еньги людьми были придуманы для удобства обмена. Они должны были примерно соответствовать количеству энергии, затраченной на производство материальных и иных ценностей. Сметливый ум увидел в изготвлении монет способ обретения власти. С этого времени уже не деньги обслуживали жизнь людей, а вся жизненная энергия людей была положена на зарабатывание денег. Началось обогащение, расслоение в социуме. И чтобы придать этому благообразный вид, человечеству подкидывались теории идеологического направления, «научные» обоснования, оправдывающие «законность и неизбежность» такого расклада вещей.

В Природе любое нарушение гармонии и равновесия грозит кактализмом. Увидеть это можно на примере живого организма, где роль денег играет кровь. Она производит энергообмен. Надо ли здоровому организму иметь кровь в запасе или накапливать в «банке»? Представить, что крови накопилось так много, что она станет диктовать организму «внутреннюю» политику для обретения своей власти, смешно и нелепо. Наоборот, разбалансированный организм становится большим и недееспособным. Всё это сейчас происходит с мировой экономикой. Людям для выживания нужны новые правила жизни. А для этого нетрудно научиться у Природы законам гармоничной жизни и целесообразного энергообмена.

В нашей стране последние сотни лет отношения между государством и человеком строятся по принципу «зоны»: «Я — хозяин, ты — дурак». Это правило отношений вдобавлено в сознание людей многих поколений и считается нормой, едва ли не на уровне единственно возможного физического закона. Но ведь отношения в социуме строят сами люди. В их интересах и силах менять правила. Существует огромное разнообразие гуманных отношений: уважительные, дружеские, семейные и др. Пусть каждый сам себе задаст вопрос: «А в каких отношениях с государством мне хотелось бы жить?» Думаю, не нашлось бы людей, предпочитающих правила «зоны».

Никто не станет спорить, что прадедами, родителями и нами было сохранено, создано и преумножено общее богатство страны. Сюда входят: земля, недра, средства производства и все основные фонды, энергетика, транспорт, культурное достояние и прочая инфраструктура. В стране есть в достатке средства для достойной жизни каждого гражданина. Сколько надо человеку, чтобы жить в радости? Он уже от рождения имеет право на безбедную жизнь, развитие своих способностей, творчес-

кую деятельность по душе и родовое гнездо на родной земле. Не выживание, не рабский труд, не подневольное принуждение к месту приписки, врачебного надзора или образовательного ценза. Государству не надо бояться всплесков народного гнева, как во Франции, Тунисе, Египте, Ливане, если оно способно гарантировать своему гражданину свободное развитие и достойную жизнь. Ради процветания Отечества любой житель согласится отдать творческую энергию жизни и любовь.

Предположим, в бюджете страны закладываются ежегодно условные 1 млн. рублей на именной счёт каждого гражданина. Это деньги для его энергообмена, честные деньги. Их нельзя накапливать, отда-

Именные деньги — честные деньги

вать в рост, нельзя обогащаться. На них нельзя скупать предприятия, недра, леса. Человек может их потратить на потребности: личной безопасности, здоровья, социальные, жилищно-коммунальные, транспортные, спортивно-оздоровительные, духовно-просветительские, профессиональные, культурно-массовые, представительские, судебные.

Электронный расчёт облегчает все операции. Один раз в год человек получает на карточку честные деньги на достойное проживание. Гражданину не надо думать, чем он будет кормить семью, во что одевать, где брать средства на транспорт. Государство гарантирует о нём заботу, свободу его воли, стабильность. Кто лучше самого человека знает, нанять ли ему хорошего врача или поехать на курорт, укрепить нервы спортом или походом в театр? Тот же врач будет оказывать услуги не ради добыывания денег на жизнь, а по велению его творческой души. От того, что плохой хирург, юрист или лётчик, например, окажется дома у телевизора, а не на рабочем месте, выиграют люди, спасённые от равнодушия и профессиональных ошибок. Мысль людей будет свободна от денежной зависимости. В этом случае человеком движет порыв души вершить добро.

Первый аргумент противников этой идеи: «А кто работать будет? Откуда возьмутся эти деньги в бюджете, которые надо делить на всех? Если каждому дать по миллиону, то он не пойдёт работать, будет сидеть дома, пить водку». Нетрудно сделать так, чтобы на честные деньги нельзя было купить табак, спиртное, наркотики. У нас в стране многие имеют доход 1 млн. руб. в год и более. И они продолжают работать. Им интересно реализовывать свои способ-

ности. Почему об остальной части населения надо думать хуже? Прекрасно, если матери, наконец, не будут работать, а займутся семьёй и домом. Но кто-то из женщин обязательно пожелает проявить себя в профессии. Это будет их личный выбор. Зато большинство детей обретут не выжатую работой, уставшую и раздражённую мать, а любящую, заботливую хранительницу домашнего очага.

Основное накопление бюджета даёт не наша низкая производственная деятельность, а продажа сырья: нефти и газа. Чем больше кабинетов чиновников проходит эта цифра дохода, тем быстрее тает количество нулей в её содержании. Однозначно, что короткий путь

этой суммы — бюджет гражданина, он сохранит её целостность. Многие державы всю свою экономику строят на доходе от туризма. Наша страна превосходит все другие государства мира по своим возможностям в этом виде экономики. Это неиспользованные российские резервы. Мысль граждан, свободная от заботы о выживании, способна найти множество путей повышения дохода в бюджет, поскольку теперь от него напрямую будет зависеть благосостояние каждого.

Человек — существо творящее. Он не сможет сидеть дома, паяльничать в телевизор, пополнять холодильник и трудиться на унитаз. Гарантированными честными деньгами его мысли освобождаются от работы на «дядю». Все граждане будут равны перед государством, одинаково обезпечены всем необходимым. Каждый может тратить время на творчество, на то, о чём он давно мечтал. В стране начнётся всплеск энергии радостной мечты! Люди начнут приобретать ту профессию, что просит душа. Многие возьмут землю и, разгрузив города, построят Родовое поместье, что приведёт к строительному буму. Исчезнут пробки на дорогах и проблемы моногородов и мегаполисов. В поселениях Родовых поместий начнётся взлёт ремёсел. На рынки потекут отечественные экологически чистые продукты и изделия.

Забота государства о человеке не может быть односторонней. Будет, обязательно, встречный поток энергии — человек возьмёт на себя обязанности заботы о государстве. В обмен на ежегодные именные честные деньги он берёт на себя заботу о себе и своей семье. Не будет оплаты больничных, пенсий, льгот, страховых и прочих социальных гарантий.

Теперь его образ жизни гарантирует государству стабильность, здоровое общество. А носистема при этом избавится от ненужных структур, фондов, институтов.

Такой договор между гражданином и государством можно заключать ежегодно. В случае невыполнения обязательств отношения можно вернуть в прежнее русло. Это событие будет нести большой воспитательный и политический момент. Гражданин, причиняющий государству беспокойство, ограничивается в свободной воле.

Именно о таком договоре идёт речь в идее Ларисы Николаевны Бозиной, грамотного и опытного специалиста в области государственного и муниципального управления.

Этот человек с высокой гражданской позицией, просветитель соотечественников в области знания Конституции. В 2008 году она разработала бланк заявки-распоряжения гражданина РФ на непосредственное осуществление власти в соответствии со ст. 3 Конституции и закладывание именной строки бюджета гражданина при формировании бюджета страны. В нашей стране существует заявительное право. Никто не может обязать россиянина взять эту власть или лишиться его права на такую власть, гарантированную Конституцией РФ 1993 года.

Гражданин, заключивший на год договор с государством, в конце года отчитывается о проделанной работе, о повышении качества своей жизни и семьи. По опыту общения с людьми знаю, что мало тех, кто сразу согласится отказаться от гарантированных социальных услуг государства в обмен на честные деньги. Но есть территории, где таких граждан много. Например, поселения Родовых поместий. Здесь уже есть опыт самостоятельного обустройства жизни. Люди сами строят дороги, обустривают инфраструктуру, не затратив ни одного государственного рубля. Они уже направили Президенту и Премьеру свои заявки на непосредственное управление своей территорией и жизнью. Такие площадки могут стать опытными, пилотными по внедрению договора между гражданином и государством.

Электронный учёт расходов и поступления средств обмена легко поддаётся проверке. Не требуется никаких дополнительных затрат ни с чьей стороны на проведение эксперимента. Нужна политическая воля. Граждане о ней заявили, и ждут ответных шагов.

«Зелёная улица» Родовым усадьбам

Пишу от имени создателей родового поселения Серебряные Росы Брянской области. О нашей радости вы уже знаете, так как заметка о принятии Закона о «Родовых усадьбах» в Брянской области» в первом чтении была напечатана в мартовском номере газеты.

Вот так, совершенно неожиданно, собираясь буквально пробить «лбом стену» и придя со своим законопроектом в областную Думу, мы получили «зелёную улицу». Год назад, слушая на Московском фестивале, как зачитывают белгородский Закон о «Родовых усадьбах», мы по-доброму завидовали соседям. Каждый из нас в ту минуту мечтал о том, чтобы в нашей области тоже был принят такой Закон.

После Фестиваля «Звенящие кедры» мы принялись за разработку своего проекта, но до начала полевых работ закончить не успели. Вернулись к нему только зимой и, как оказалось, вовремя. Пришли в Думу и узнали, что губернатор сам выступил с инициативой принять Закон о «Родовых усадьбах» в нашей области.

Конечно же, нас этот проект не совсем устраивает. Поэтому на основе белгородского Закона мы разработали свой, который вместе с комментариями и письмом с подписями наших поселенцев отправили в областную Думу и на имя губернатора. В письме мы также просим включить наших представителей в рабочую группу.

В настоящее время законопроект разослан по муниципальным

районам и муниципальным сельским поселениям, которые до конца марта должны высказать своё мнение по нему. Затем он вернётся в Думу, где созданная рабочая группа, в состав которой надемее войти и мы, возьмётся за его доработку. Очень хотелось бы, чтобы Закон назывался «О Родовых поместьях», и чтобы были учтены все наши поправки. Но, как говорится, «чем богаты, тем и рады».

Мы с нетерпением ждём конечного результата и просим вас мысленно поддержать нас, ведь мысль материальна.

Р. С. Мы выкупили (в собственности) 25 га земель с/х назначения и переводим их в земли поселения. Нашему поселению 7 лет. Первый дом появился 3 года назад. Постро-

ил его наш сторожил — Павел Николаевич Волков со своей половинкой Надеждой Александровной. У них самое красивое поместье в нашем поселении, осенью маслят было видимо-невидимо. Они щедро делились с соседями.

Прошлым летом построили ещё четыре дома, правда, не отделали. Этим летом собираются строиться и другие поселения.

Мы рады будем новым соседям, разделяющим наши взгляды. Думающим, мыслящим, мечтающим в одном направлении с нами. Добро пожаловать в Серебряные Росы!

Конт. тел.: 8-920-831-80-57.

Людмила.

Брянская обл., Карачевский р-н,
д. Верхополе, РП Серебряные Росы.

«Кедровка» переехала!



Друзья! Вот уже восемь лет (с марта 2003 г.) служит нам добрую службу Интернет-проект «Кедровка». Это рассылка — информационный журнал, периодически доставляемый на электронную почту подписчика, и это пока единственное в нашем движении средство для оперативной передачи и обмена информацией.

Из рассылки можно узнать:

- о встречах, слётах, конференциях, фестивалях, семинарах, спектаклях, праздниках, концертах и других интересных событиях в нашем движении;
- новых, организующихся и старых поселений;
- тематических книгах, фильмах, играх.

В «Кедровке» каждый может опубликовать свои объявления, новости, предложить единомышленникам продукцию, производимую своими руками, и др.

Если вы хотите разослать свою информацию в рассылке, напиши-

те письмо на адрес: vladmoskva@gmail.com, указав в теме письма суть — например: «Новое поселение в ...» или «Слёт половинок в ...».

«Кедровка» — народный, некоммерческий проект, и вся информация в ней публикуется даром. Сторонняя, коммерческая реклама в ней принципиально не размещается. Рекламодатели не раз предлагали рекламу и получали отказы.

Для того чтобы получать рассылку «Кедровка», необходимо подписаться на неё, зайдя на сайт www.kedrovka.ru, ввести свой электронный адрес (e-mail) в форму подписки на сайте. Те, у кого выход в Интернет только по электронной почте, могут подписаться письмом на адрес socio.science.kedrovka-sub@subscribe.ru тема письма subscribe.

Переезд рассылки связан с тем, что администрация прежнего рассылщика content.mail.ru заблокировала рассылку за, якобы, рекламные рассылки. Но это не так, все ссылки в рассылке всегда были тематические, а реклама никогда не продавалась (и не будет продаваться — рассылка НЕКОММЕРЧЕСКАЯ!)

Просьба — озвучивать информацию о существовании такой рассылки и о её переезде на семинарах, концертах, слётах, клубах и в поселениях — чтобы единомышленники имели возможность подписаться, получать и обмениваться важной и интересной информацией, способствующей нашему объединению и координированию движения «Звенья кедры России»!

С уважением,

Владислав ЗОЛУХИН,

автор рассылки,

участник Содружества

родовых земель «Благодать»

(<http://eco-blagodat.ru>).

vladmoskva@gmail.com.

«Китикавать казий мозит...»

Здравствуйте, строители своих Родовых поместий! «Других не вижу здесь!» (фраза В. С. Высоцкого).

Я обращаюсь ко всем, кто просил через газету «РЗ» в февральском номере за 2011 г. перечислить деньги для оплаты аренды рекламных щитов.

Не протягивайте руку для милостыни! Не производите мысль ничего: «Дай»!

По доходам и расход. Взамен вашей мысли я произвожу свою. У меня нет денег для оплаты дорогостоящей рекламы. А я хочу донести до сведения своих земляков о движении анастасиевцев. Я хочу, чтобы в Липецкой области цвели родовые сады.

Обратился к близкому по духу человеку, и вдвоём мы оплатили рекламный блок о «РЗ», о Постановлении Правительства РФ от 20.08.09 г., где Путин узаконил Ковчег, о Зепе Хольцере, о киностудии «Пространство Любви», которая выпустила в свет два десятка фильмов о

поселениях Родовых поместий, которые сотворяют русские люди на свои деньги от Дальнего Востока до западных границ бывшего Советского Союза, о предложениях россиян, которые создают свою малую родину, стать их соседями.

«Жёлтая» пресса и рекламные газеты, в редакции которых я обращался, отказали с пояснениями: «Анастасиевцы?! О-о-о... это политика. Обратитесь в другие издания». А «Комсомолка» согласилась. И получилось здорово!

На 6-й и 7-й страницах «КП» от 24 марта 2011 г. депутат Геннадий Гудков опубликовал свою статью «Чинювики спешат выжать Россию, как лимон». Но «китикавать казий мозит, казий мозит китикавать» (фраза Аркадия Райкина)... А рядом с телепрограммой во всю страницу цветной рекламный блок с предложением о том, как спасти Россию!

Я предлагаю всем, кто хочет в своих городах через центральные газеты оповестить своих земляков



о строителях Родовых поместий, — звоните мне по тел. 8-904-294-0037, и я вышлю «Комсомолку» от 24 марта 2011 г. Вам легче будет найти понимание с редакторами газет.

Анатолий Алексеевич СТАРЦЕВ.

г. Липецк.

Недорого и эффективно!

Здравия и мыслей светлых вам! Написать в газету меня побудила информация в «РЗ» № 2 за 2011 год: «Со щитом или на щите». Я думаю, что время рекламы на картинках для нас уже прошло. Сейчас реклама о новом образе жизни идёт непосредственно в Родовых поместьях, на слётах и конференциях, посвящённых им.

А если кто-то ещё ничего об этом не знает, есть более эффективный и более дешёвый (чем покупка рекламного места) способ ознакомления. Надо всего лишь подарить этому че-

ловеку один номер газеты «Родовая Земля». Здесь есть всё: и картинки, и слово, и радость, и любовь. Если же человек после этого хотя бы не задумается, то никакая картинка на дороге не поможет.

Иногда я провожу такую рекламу. Некоторые начинают интересоваться. Но есть и такие, кто подхватывает идею и начинает воплощать в жизнь.

Виктор ИВАНЦИН.

г. Москва.

E-mail: vi.ser@list.ru

Тел. 8-962-937-8658.

Организируются поселения

Красноярский край

Люди, желающие создать Родовое поместье в Назаровском районе, откликнитесь!

Контактный телефон: 8(39-155) 5-42-84, 8-962-075-7863, Надежда; 8-962-067-1041, zhenyak73@yandex.ru, Евгения.

Еврейская АО

Приглашаем вас для создания поселения Родовых поместий на Дальнем Востоке — в 29 км от г. Биробиджана, в 1 км от села Жёлтый Яр. На западе — живописные сопки Ульдуры высотой до 700 м. Рядом протекает река Бира, есть залив, много озёр. Местная флора богата и разнообразна, много лекарственных растений, грибов, ягод.

Нами приобретено в собственности 40 га земель с/х назначения «для ведения ЛПХ» (планируется расширение). Строительство разрешено. Ждём новых соседей.

Наши контакты:

тел.: 8-924-150-30-54, 8-924-151-33-26, tv-alisa@list.ru, Василий и Алиса Грибковы.

Смоленская область

Мы создаём поселение Ведрусов град. Трудное это дело, но такое интересное и захватывающее — творить новую жизнь на земле. Нас ещё не так много, и мы с радостью ждём проснувшихся ведрусов к нам. Свободных участков ещё много.

Смоленская обл., Угранский р-н, д. Замосье. Тел.: 8(48137) 2-32-53, Нина Николаевна; (495) 375-55-73, Светлана Гришина.

Пермский край

Вот уже четвёртый год наша семья круглый год живёт в своём Родовом поместье. У нас двое детей: дочь (7 лет) и сын (почти 2 года). Ведём хозяйство.

Наше поместье в черте населённого пункта Ореховая Гора, на окраине села, рядом свободные земли. В 20 км — г. Чернушка. Это юг Урала. Местность холмистая, красивая. Открытые просторы, лес, земляничные поляны, грибы, лесная малина. Ручьи и родники, вода очень вкусная. На сельский пруд один раз даже прилетали лебеди. В селе есть школа, детский сад, два магазина, почта, медпункт, библиотека и пилорама.

Хочется, чтобы рядом появились люди, близкие по духу. Звоните, пишите — будем рады!

617825, Пермский край, Чернушинский район, с. Ореховая Гора, ул. Школьная, д. 14. Тел.: 8-908-260-8199, 8-951-951-1756. Анастасия Зиятдинова.

К тем, кто готов творить и ладить сообща

Друзья! Вы сейчас читаете призыв-обращение к тем, кто уже созрел в понимании организации Родовых общин и создания поместий на Земле. К тем, кто уже готов творить, трудиться, сеять и ладить сообща! К тем, кто ещё может или уже хочет, но не знает «как», достичь самостоятельности и наименьшей зависимости от спрут-структуры или так называемой «системы». К тем, кто стремится от самостоятельности к самореализации, кто уже победил в себе привитое «паразитам» сознание инвалида, т. е. программу «Халява!», а также желающих стать победителями на своём поприще!

Дорогие сородичи!

Мы, активные подвижники организации Родовой общины в экологически чистом районе Алтайского края ищем, приглашаем единомышленников, мастеров различных промыслов, забытых и возрождающихся, людей духовно развитых и глубоко сознательных к совместному созданию!

Р. С. Администрация дала разрешение на выделение земли вокруг заброшенного села, отдалённого от райцентра на 30 км. Пока — до 100 гектаров. Будет собираться народ, будем расширяться, земля есть ещё! В селе есть линия ЛЭП. Летом полевая дорога, есть зимняя, по ней возят лес из тайги.

Терпеливо ждём ваших звонков.

Ольга и Пётр ХРАМОВЫ.

г. Дивногорск.

Тел.: 8-923-332-3580

и 8-923-271-5179.

Зачем нам объединённое Вече

Возможно, вы уже в курсе, что Госдума 21 декабря 2010 года приняла поправки в законодательные акты РФ о совершенствовании оборота земель сельхозназначения, которые вступают в силу 1 июля 2011 года.

Во Владимирской областной газете «Призыв» за 26 января 2011 года опубликована статья «Нерадивый собственник может лишиться земельного участка», где вскользь упоминаются наши единомышленники из Владимирской области. Но поправки касаются всех нас, кто взял землю сельхозназначения, а таковой деятельности не ведёт. Разбираться в этом, конечно, нашим юристам. А донести информацию до всех — наша общая задача.

Вероятно, пришло время нашему (неформальному) движению объединяться в сплочённое движение «ЗКР». Вероятно, пришло время создать объединённое Вече координаторов из поселений, активистов клубов, газет, единомышленников, мечтающих о своём поместье, из России, СНГ, других стран для совместного творения и отстаивания своих и общих интересов движения. Собираться, развяснять и голосовать можно как через Интернет, так и в естественном порядке. Сделать сайт «ЗКР» и почтовый ящик. Пусть в каждом поселении, клубе, группе появится координатор Вече. Пора свои права защищать и делать это не поодиночке, как пришлось Ковчегу, когда начались вырубку леса близ поселения, а нашим движением, сообща — при возникновении антиразумных случаев.

Каким образом? Допустим, в по-



селении возникает антиразумная трудноразрешимая проблема. Оно решает обратиться за помощью к единомышленникам. Отсылает в объединённое Вече призыв о помощи, адреса тех структур на месте (сельской, городской, районной, областной администраций; надзорных и исполнительных органов), которые могут решать проблемы.

Вече размещает на сайте всю присланную информацию и по возможности отсылает её единомышленникам, которые по роду деятельности могут советом или личным участием помочь поселению, клубу, семье.

1. На сайт поселения, личную почту семьи придёт много информации, предложений.

2. Мы, единомышленники из разных уголков нашей страны, СНГ, других стран, начнём звонить, писать и рассылать телеграммы, письма во все инстанции, руководству на месте по данной проблеме, в вышестоящие органы, депутатам, на ТВ.

3. На местных, областных и российских сайтах выложим информацию о проблеме, просьбы о поддержке и помощи, расскажем о прекрасных намерениях нашего движения (давно пора делать минифиль-

мы по 10-15 мин., которые можно скачать бесплатно, и печатную информацию), фотографии с мест обитания (поселений), фестивалей, концертов и т. д.

Массовые обращения граждан, особенно объединённых одной задачей, часто приводят к результатам в пользу граждан.

Дедушка Анастасии сказал, что надо объединяться и создавать партию. Видите, он оказался прав! Ведь род — это общее объединение людей с разными умениями, талантами и возможностями, принимающих и придерживающихся единой культуры. Наша культура — Божественная программа, раскрытая нам потомками наших прародителей-ведрусов.

Р. С. Призываю всех единомышленников в первом пункте вашей жизни пометить: начать пользоваться статьёй 3 Конституции РФ. Сделать личную печать, бланк, открыть счёт в банке и отправить письма Президенту и премьер-министру РФ. Благодаря этому каждый из вас почувствует радость от творений своих, почувствует ответственность за свой род, за соседей и за свою Родину, осознает важность дальнейшей деятельности.

Алексей ОРЕХОВ.

г. Александров,

Владимирская обл.

■ Владимир Бахарев

ПРП Живая картина, Тульская область
zkartina@yandex.ru

■ Василий Петров

ПРП Заветное, Владимирская область
vassilijus@mail.ru

Можно ли строиться на землях «для ведения КФХ»?

Градостроительные ограничения и заблуждения о запретах на строительство

Современное российское законодательство написано таким языком, что многие существенные положения могут быть интерпретированы с юридической точки зрения совершенно по-разному. Истина по неоднозначным вопросам до возникновения серьёзных конфликтных ситуаций устанавливается мнением чиновников в инстанциях, а после — определяется в судах. Мнение чиновников, как показывает практика, — вещь весьма непостоянная и зависит от множества как объективных, так и субъективных факторов.

В вопросах строительства на земельных участках с видом разрешённого использования для ведения крестьянского (фермерского) хозяйства (КФХ) у чиновников, как правило, нет внятной позиции из-за отсутствия реальной практики. А информацию о судебных решениях на интересующую нас тему разыскать пока не удалось.

Нижеследующие выводы основаны на теоретическом изучении законодательства.

Согласно Федеральному закону от 11 июня 2003 г. «О крестьянском (фермерском) хозяйстве» № 74-ФЗ, для деятельности КФХ допускается наличие в составе имущества КФХ построек как сельскохозяйственного, так и несельскохозяйственного назначения, т. е. жилого, рекреационного, промышленного и т. п.

Закон о КФХ № 74-ФЗ

Статья 6. Состав имущества фермерского хозяйства.

1. В состав имущества фермерского хозяйства могут входить земельный участок, хозяйственные и иные постройки, мелиоративные и другие сооружения, продуктивный и рабочий скот, птица, сельскохозяйственные и иные техника и оборудование, транспортные средства, инвентарь и иное необходимое для осуществления деятельности фермерского хозяйства имущество.

В данном случае жилой дом или жилое строение — отдельная постройка постоянного типа, рассчитанная на длительный срок службы, вся или не менее 1/2 площади которой предназначено и используется для проживания — по нашему мнению, как раз и является «иной» (т. е. несельскохозяйственной) постройкой, то есть объективно необходимым для осуществления деятельности фермерского хозяйства имуществом, перечень которого, согласно ст. 6 ФЗ о КФХ, является открытым. При этом в случае строительства зданий и капитальных строений (капитальный склад, цех, амбар, овощехранилище, мастерская, гараж и т. п.) вид разрешённого использования «для ведения КФХ» подразумевает необходимость получения разрешения на строительство. Некапитальные строения и сооружения (бытовка, сарай, навес), а также объекты, которые могут быть отнесены к постройкам «вспомогательного использования» (баня, погреб, туалет), возводятся без получения разрешения на строительство (п. 3 ч. 17 ст. 51 ГК РФ). Оформление таких построек в регистрационной палате является добровольным.

Действующим законодательством не установлены какие-либо

особые режимы или условия, ограничивающие строительство на фермерской земле. Практически нет ограничений по площади — как, например, в случае с земельными участками для ведения ЛПХ (личное подсобное хозяйство), с/х производства или садоводства. Например, на земельных участках для ведения садоводства не допускается строительство более одной постройки с одним видом использования. То есть можно построить только 1 садовый домик (жилой дом можно строить, только если участок находится на землях населённых пунктов), 1 баню, 1 сарай и т. д. На фермерской же земле нет ограничений ни по количеству строений, ни по площади участка. Само собой, необходимо соблюдать все градостроительные, пожарные, санитарные, гигиенические и другие нормативы, поскольку в ином случае могут быть применены штрафные санкции за несоблюдение обязанностей по использованию земли (в частности, обозначенных в статье 42 ЗК РФ).

Закон о КФХ № 74-ФЗ

Статья 11. Земельные участки, предоставляемые и приобретаемые для создания фермерского хозяйства и осуществления его деятельности.

1. Для создания фермерского хозяйства и осуществления его деятельности могут предоставляться и приобретаться земельные участки из земель сельскохозяйственного назначения.

2. Для строительства зданий, строений и сооружений, необходимых для осуществления деятельности фермерского хозяйства, могут предоставляться и приобретаться земельные участки из земель сельскохозяйственного назначения и земель иных категорий.

После прочтения этой статьи хочется сказать: да, очевидно, фермер может покупать участки для строительства. И в природе, видимо, есть участки из состава земель с/х назначения, предназначенные «для строительства зданий, строений, сооружений, необходимых для осуществления деятельности КФХ». Например, наименее ценные в с/х отношении, худшие по плодородию, не относящиеся к землям, включённым в перечень особо ценных продуктивных сельскохозяйственных земель согласно п. 4 ст. 79 ЗК РФ. Этот вывод подтверждают законы субъектов РФ¹. Но на практике нам такая экзотика не встречалась, и местные чиновники такого не слышали.

* * *

Хотя статья 11 является единственной во всем федеральном законодательстве, где упоминаются постройки на участке для ведения КФХ, об этом прекрасно известно законодательству субъектов РФ. Дело в том, что каждая область обяза-

1 В соответствии со статьёй 5 Закона Республики Тыва «О землях сельскохозяйственного назначения» от 19 июля 2000 года № 625, «на землях сельскохозяйственного назначения могут размещаться объекты инфраструктуры, обеспечивающие функционирование сельского хозяйства, в частности... жилые дома и хозяйственные постройки при них; другие объекты, необходимые для жизнедеятельности сельского населения. Для размещения указанных объектов используются наименее ценные в сельскохозяйственном отношении земли. При этом не должна нарушаться целостность участков пашни и других ценных земель».

на иметь закон о своём административно-территориальном устройстве (скачать: http://www.eco-blagodat.ru/zakon/zakoni_ob_obrazovanii_novih_nas_punktov%20.rar). В этих законах перечисляются существующие в области административно-территориальные единицы: районы, округа, населённые пункты, а также прописывается порядок их образования, изменения или упразднения. Практически всегда там даётся определение населённого пункта. И очень часто за этим определением следует примерно такая фраза:

«Не являются населёнными пунктами одиночные жилые дома (строения), находящиеся вне границ населённых пунктов, а также места временного проживания населения или объекты служебного назначения в какой-либо отрасли экономики, както: дома лесников, бакенщиков, железнодорожников, постройки фермеров на их участках, стационарные полевые станы, лесные кордоны, пасеки, сторожки и т. п. Такие объекты не учитываются как самостоятельные населённые пункты и числятся за теми населёнными пунктами, с которыми они связаны в административном или территориальном отношении...»

Вот примеры таких статей в законах об административно-территориальном устройстве:

Закон Архангельской области от 5.03.1996 г. № 31-21-03 (ст. 15, п. 3):

«Населённые пункты, имеющие временное значение и непостоянный состав населения или являющиеся объектами служебного назначения, а также одиночные дома не составляют самостоятельные поселения и числятся за теми поселениями, в границах которых они находятся.»

Закон Республики Башкортостан от 20.04.2005 г. № 178-з (ст. 6, п. 4):

«Группы домов, законно используемые гражданами для проживания и хозяйственной деятельности, имеющие временное значение и непостоянный состав населения или являющиеся объектами служебного назначения в системе какой-либо отрасли хозяйства (железнодорожные будки, дома лесников, бакенщиков, полевые станы и другие объекты, связанные с обслуживанием транспорта или охраной путей сообщения, метеостанции и так далее), а также одиночные дома не составляют самостоятельные населённые пункты и числятся за теми населёнными пунктами, с которыми они связаны в административном или территориальном отношении.»

Закон Брянской области от 5.06.1997 г. № 13-3 (ст. 12, п. 2):

«Территории, на которых расположены входящие в систему какой-либо отрасли хозяйства объекты служебного назначения, имеющие временное значение, непостоянный состав населения, и которые используются лицами для временного (сезонного) проживания (железнодорожные будки, дома лесников, бакенщиков, постройки фермеров на их участках, иные объекты, связанные с обслуживанием соответствующих отраслей хозяйства), а также одиночные дома не учитываются»

яются как самостоятельные населённые пункты и числятся за теми населёнными пунктами, с которыми они связаны в административном или территориальном отношении.

Закон Воронежской области от 27.10.2006 г. № 87-ОЗ (ст. 11, п. 7):

«Здания, строения, сооружения, являющиеся объектами служебного назначения в системе отрасли хозяйства (железнодорожные будки, разьезды, железнодорожные казармы, кордоны, дома лесников, бакенщиков, другие объекты, связанные с обслуживанием транспорта или охраной путей сообщения, метеостанции и т. д.), не составляющие территориальных единиц, подлежат приписке к близлежащим территориальным единицам в порядке, установленном уполномоченным органом по вопросам административно-территориального устройства.»

Закон Владимирской области от 10.12.2001 г. № 130-ОЗ (ст. 2):

«Объекты служебного назначения в системе отрасли народного хозяйства (железнодорожные будки, дома лесников, полевые станы и т. п., связанные с обслуживанием транспорта, охраной путей сообщения, ведением сельскохозяйственного производства и т. д.) относятся к тем населённым пунктам, с которыми они связаны в административном или территориальном отношении.»

Закон Ивановской области от 31.03.2003 г. № 27-ОЗ (ст. 28, п. 2):

«На территории области находятся отдельные участки, имеющие временное значение и непостоянный состав населения и являющиеся объектами служебного назначения в соответствующей отрасли экономики (железнодорожные будки, дома лесников, другие, связанные с обслуживанием соответствующих отраслей хозяйствования — транспорта или охраны путей сообщения, метеостанций и иных подобных объектов), а также одиночные дома.»

Закон Республики Калмыкия от 6.11.2001 г. № 138-И-3 (ст. 2, п. 6):

«Населённые образования, имеющие временное значение и непостоянный состав населения или являющиеся объектами служебного назначения в соответствующей отрасли экономики (животноводческие точки, стационарные полевые станы, производственные базы крестьянских хозяйств, дома лесника, метеостанции, железнодорожные будки и т. д.), а также одиночные жилые дома не являются самостоятельными населёнными пунктами и находятся в ведении муниципальных образований, с которыми указанные поселения связаны административными, производственными или территориальными отношениями.»

Закон Калужской области от 5.07.2006 г. № 229-ОЗ (ст. 6, п. 4):

«Объекты служебного назначения в системе отрасли народного хозяйства (железнодорожные будки, дома лесников, другие малочисленные населённые территории, связанные с обслу-

живанием транспорта, охраной путей сообщения, электроснабжения, ведением сельскохозяйственного производства и лесного хозяйства, одиночные дома и т. д.) относятся к тем населённым пунктам, с которыми они связаны в административном и (или) территориальном отношении.»

Закон Карачаево-Черкесской республики от 24.02.2004 г. № 84-РЗ (ст. 4, п. 3):

«Населённые территории, имеющие временное значение и непостоянный состав населения или являющиеся объектами служебного назначения, а также одиночные дома административно-территориальными единицами не являются и числятся за населёнными пунктами, в границах которых они находятся либо к которым примыкают.»

Закон Кемеровской области от 27.12.2007 г. № 215-ОЗ (ст. 6):

«Небольшие населённые пункты, группы строений, имеющие временное значение и непостоянный состав населения или являющиеся объектами служебного назначения (железнодорожные будки, дома лесников, бакенщиков и другие селения, связанные с обслуживанием транспорта или охраной путей сообщения, метеостанции и т. д.), а также одиночные дома не составляют самостоятельные населённые пункты, то есть не являются административно-территориальными единицами, и числятся за теми населёнными пунктами (включаются в состав тех населённых пунктов), с которыми они связаны в административно-территориальном и культурно-историческом отношении.»

Закон Курганской области от 27.12.2007 г. № 316 (ст. 2, п. 7):

«Одиночные жилые дома и обслуживающие их строения и сооружения, временные постройки, объекты служебного назначения (железнодорожные будки, дома лесников, полевые станы, постройки, связанные с обслуживанием транспорта, охраной путей сообщения, электроснабжения, ведением сельскохозяйственного производства, лесного хозяйства, и иные постройки) не являются административно-территориальными единицами и относятся к тем населённым пунктам, с которыми они связаны в административном и (или) территориальном отношении.»

Закон Липецкой области от 7.05.1996 г. № 38-ОЗ (ст. 10, п. 3):

«Поселения, имеющие временное значение и непостоянный состав населения или являющиеся объектами служебного назначения в системе какой-либо отрасли хозяйства (железнодорожные будки, дома лесников, полевые станции, связанные с обслуживанием транспорта, в том числе трубопроводного или охраны путей сообщения и т. д.), а также одиночные дома — не составляют самостоятельные поселения и числятся за теми территориальными (муниципальными) образованиями, в границах которых они находятся.»

Окончание на стр. 6.

■ **Ольга Огневская**Счастливое, Ставрополье
napishi-uslade@yandex.ru

Нам посчастливилось! Мы живём в Родовом поместье, нашими соседями становятся самые близкие по духу люди, наше поселение находится в прекрасном месте.

Ставропольский край на юге России. У нас богатейшие чернозёмные почвы, длительный период вегетации, холодная, но короткая зима, мы сможем вырастить и лес, как в средней полосе, и многие теплолюбивые растения. Поселение расположено у подножия горы Стрижамент на высоте 600 м над уровнем моря, уклон едва заметный, северо-восточный, что для нашей широты благоприятно во многих отношениях.

Это место с уникальной природой. Нам предстоит защитить животный мир, сохранить и приумножить большое разнообразие редких растений, которое нас окружает. Для нашей степной зоны это редкость, но рядом с нами, сразу за защитной лесополосой, большой, настоящий лиственный лес с чистым ручьём и родниками. Он смягчает климат, несёт драгоценную влагу, служит источником строительного и посадочного материала. Уже в марте он одаривает нас первой витаминной зеленью — черемшой, а с мая по декабрь, в зависимости от погоды, и грибами.

У нас 250 гектаров земли, из них половина — старые сады. Они десятилетиями ежегодно перепахивались, затем были заброшены. С точки зрения традиционного сельского хозяйства, восстанавливать их слишком дорого, агрономы махнули рукой, мол, одна только раскорчёвка сколько станет, нерентабельно. Ну а нам — как раз то, что надо: старые деревья служат «няньками» для саженцев, притеняют и защищают их от ветра. Дров столько, что при нашем коротком отопительном сезоне хватит, пока свои не вырастут. А в прошлом году у нас был такой урожай яблок, груш, черешни и орехов, что вдоволь досталось не только местным, но и нам. А если серьёзно, у нас большие перспективы для заработка в поселении: можно организовать сбор и переработку плодов, молочную ферму, коношню, сенокос, пчеловодство, полеводство, овощеводство или тепличное хозяйство. Земли хватит. И многим соседям будут поместья, и детям ещё останется.

Конечно, наивно было бы думать, что всё это досталось нам вдруг и случайно. Первым делом был создан чёткий образ поселения. Долгие поиски земли и усилия по её выкупу и оформлению в собственность поселения увенчались заслуженной победой. Обретённая родина оказалась в точности такой, как мы мечтали. Даже ширина дорог и лесополосы оказались такие, как надо. И родник, как и хотели, в центре поселения. Там общей земле и быть. И даже трансформатор ЛЭП вдруг перенесли от нас подальше (ведь мы не хотели, чтобы провода портили пейзаж), теперь нет сомнений — будем энергонезависимы и автономны.

Начали обустриваться. Разметили на местности первые 48 участков по 1–1,5 га, между поместьями, с трёх сторон, пешеходные дороги по 4 м, а с четвёртой стороны — проезжие, по 9 м, удобно и спорных границ не будет.

Стали к нам люди приходить, которым образ понравился. Треть участков была занята. Приобрели вагончик, поставили колодец, душ, туалет. Добились изменения разрешённого использования, была у нас земля «для садоводства», а стала «для ведения крестьянского (фермерского)



ДОРОГА в Счастливое



хозяйства с правом возведения зданий, строений и сооружений, необходимых для ведения КФХ». Стали строиться. Задумались об организации заработка в поселении, общего или совместного бизнеса. А для этого необходимо полное взаимопонимание между соседями.

Своё поселение мы назвали — Счастливое, и чтобы жить в нём было действительно легко и радостно, недостаточно выбирать соседей только по тому признаку, что книжки одни и те же читали. Ведь необходимо договариваться о конкретных шагах по воплощению нашей мечты! Мы осознали, что нам по пути с теми, кто, как и мы, хочет не только создавать своё Родовое поместье, но и строить своё поселение. А значит, все вопросы организации должны быть максимально доступны каждому поселенцу. Поэтому мы разработали Договор, в котором детально изложили, как мы будем создавать то, что описали в Образе. Он позволяет каждому стать в поселении сотворцом, равным с остальными по правам и ответственности. Все возникающие вопросы прорабатываются нами до единогласного решения. Так мы делаем первый шаг к новой цивилизации, закладываем основу для рождения крепкой общины, состоящей из счастливых семей.

Мы можем принять в поселение только того, кого единодушно все хотели бы видеть своим соседом. Поэтому прежде чем выносить свою кандидатуру на обсуждение, нужно вникнуть во все стороны жизни поселения, близко познакомиться с каждым участником Договора. Это несложно, мы даже придумали что-то вроде обходного листа, пройдя все пункты которого, новичок может проверить свою готовность к жизни в поселении и быстро влиться в коллектив. Мы настаиваем, чтобы он разобрался во всех тонкостях органи-

зации поселения. Только после этого он может внести денежный и трудовой вклад, равный вкладу каждого участника Договора, выполнив полезное для поселения дело (проект) на свои деньги. На сегодняшний день каждый из участников вложил в обустройство безвозмездно примерно по 25 тысяч рублей, по этой сумме и уравниваемся.

Оговорюсь, что в нашем поселении уже год действует своя «денежная единица» — Мера. Она независима от инфляций и спекуляций и равна получасу активного производительного труда или 1 л бензина + 1 л дизтоплива + 1 кВт электроэнергии. Она оказалась нужна, поскольку приход новых людей растянулся на годы. Мы вынуждены были найти справедливую величину вступительного взноса для новичков, не больше и не меньше, а ровно столько же, сколько прежде внесла каждая семья. Мы уже используем Мера для справедливого учёта трудовых и денежных вложений в поселении, для компенсации одного другим, а потом она понадобится и для обмена внутри поселения.

Когда проект завершён, кандидат выносит на вече вопрос о принятии его в поселение и, при согласии всех, подписывает Договор. В случае отказа (хотя это маловероятно, ведь к этому времени мы почти породнились) мы сбросимся и вернём ему потраченные деньги.

Новый участник Договора получает право владеть выбранным участком и создавать своё Родовое поместье. Мы решили, что не будем продавать участки в поселении, ведь право собственности достаточно условно. Землём с/х назначения, как у нас, можно владеть лишь сельхозпроизводителю (КФХ, ЛПХ) и при обязательном целевом использовании. Поэтому вся наша земля в собственности КФХ «Смородина», членами которого могут быть любые шесть жи-

Фото из архива поселения Счастливое
www.schastlivoe.su.



телей поселения, единогласно одобренные всеми. Остальные сами становятся фермерами и свой участок получают в аренду на 49 лет, с возможностью её продлевать и передавать любому наследнику.

Вместо покупки участка мы предлагаем участие в затратах по приобретению, оформлению в собственность, межеванию земли, а также оплате земельного налога. При вступлении в Договор новый участник вносит свою часть. А каждому, кто решит выйти из Договора, оставшиеся участники вернут его вклад (напомним, что учёт мы ведём в Мерах, которые не могут обезцениться). На сегодня, поскольку участников всего 8, каждым вложено примерно по 75 тысяч рублей. В перспективе, с ростом поселения, эта сумма должна уменьшиться.

В итоге получаем, что для того чтобы на равных войти в поселение, необходимо примерно 100 тысяч рублей: 25 — на время испытательного срока (от 1 до 11 месяцев, это зависит от самого кандидата) и 75 — при подписании Договора. Много это или мало, станет понятно, если назвать кадастровую стоимость наших земель — 10 млн. рублей, и это без учёта стоимости всех созданных объектов и обустройства поселения, а это, по нашим подсчётам, ещё около 950 тысяч.

Мы никого не убеждаем идти в наше поселение. У некоторых даже складывается впечатление, что мы всячески им препятствуем. Это, прежде всего, те, кого не поддерживает супруг. Принять такого человека — оказать ему «медвежью услугу», всё равно уйдёт или из поселения, или из семьи. А обиженная сторона обвиняет потом поселенцев... Так что, прежде чем идти на землю, находите, пожалуйста, гармонию с собой и своей семьёй, не откладывайте на потом, проблемы только усугубятся! Если вы хотите создавать поместье с ребёнком, а у него ещё родитель есть, который будущее его по-своему представляет (и, наверное, имеет на это право), советуем не торопиться и всё хорошенько обдумать. Те условия жизни, которые мы считаем прекрасными, органы опеки могут оценить как неподходящие для ребёнка. У нас была возможность убедиться, что во благо ребёнка (в своём понимании) сердобольные родственники способны на многое, даже если до сих пор и не принимали активного участия в его судьбе.

Ещё есть люди, которые верят, что смогут совместить создание поместья и работу по 8 часов — 5 дней в неделю. Тут уместно вспомнить нашу любимую фразу Надежды Зданко из Родного, взятую из газеты «Родовая земля»: «Если можешь не идти на землю — не иди, а иди только тогда, когда не идти уже не можешь».

Ну и, наконец, одинокие люди. Милые женщины, поверьте, самый короткий и правильный путь к вашей цели — направить мысль на создание образа вашего любимого и вашей счастливой жизни вместе с ним на поместье, вложить в него всю вашу энергию и посвятить всё время поиску половинки. Только вдвоём можно все сложности перехода на землю превратить в радость, создать пространство любви, а не дачу площадью в гектар.

Дорогие мужчины, не «женитесь», пожалуйста, на своих поместьях! Да, у вас хватит сил и энергии построить дом, а может, и сад посадить, но стать творцом поможет только вдохновение! Как много достойных женщин, мечтающих о сотворении! Вот и в нашем поселении их четыре: Светлана, Екатерина, Любовь и Надежда. Каждая, без сомнения, достойна отдельной странички (которые, возможно, скоро появятся на нашем сайте).

Так что, дорогие творцы, если вам понравился рассказ о нашем поселении, приезжайте! С мая по октябрь у нас будет проходить СУПчики, на которых мы построим гостевой дом на общей земле. Будет возможность познакомиться и узнать друг друга, поучиться и опыт передать. Можно приезжать по выходным или в отпуск, а лучше навсегда. И будут у нас новые счастливые семьи, а значит, добрые соседи.

Ну и о дороге упомянем, не в символическом, а в прямом смысле. Путь к нам лежит из города Ставрополя до ст. Темнолесской, а за ней, в зависимости от времени года, вида транспорта и состояния души — меньше 3 км грунтовок, получасовой живописный подъём, а то и просто бездорожье. Но нас это не огорчает, дорогу мы осилим, ведь ведёт она в Счастливое!

А напоследок хочется привести образ поселения, созданный нашей гостьей Галиной Бережной:

*У подножья горы умирали сады,
И веками надежду теряла
Истощённая враз, как ничья,
без любви...
Но земля всё ЛЮДЕЙ ждала.
Мы проехать могли,
ведь много земли,
Но всё было как будто знакомо:
Зеленее трава, и сады, и ручьи...
Кто-то молвил: ну вот мы и дома!
Словно вздрогнули вдруг
от тепла наших рук
И заплакали грушевым цветом
Постаревшие древа
колхозных садов,
Не сумев взять любовь
без ответа...
Заповедна земля,
говорят нам: не зря
Вы селенье Счастливым назвали!
Здесь и воздух, как мёд,
Здесь красивой заря,
И богаты леса родниками...
Здесь так хочется петь
и на небо смотреть,
И мечтать, и дарить вдохновенье,
Здесь так хочется жить
и ребёнка родить,
И творить, восхищаясь Твореньем!
Плодородна земля —
урожай не собрать!
Звери из лесу к людям выходят,
А вечерней порой под родною горой
Молодёжь хороводы здесь водит...
Но мы знаем —
мы сами бы всё не смогли,
Слишком сложным
могло показаться...
Но нам здесь помогла
благодарность земли,
Что ждала — и сумела дожидаться!*

Окончание. Начало на стр. 4.

Закон **Новгородской области** от 11.11.2005 г. № 559-ОЗ (ст. 5, п. 4):

Одиноким дома и строениям, находящиеся вне границ населённых пунктов, закрепляются за теми населёнными пунктами, с которыми они связаны в административном или территориальном отношении.

Закон **Ростовской области** от 25.07.2005 г. № 340-ЗС (ст. 4, п. 6):

Группы строений, имеющие временное значение и непостоянный состав населения, являющиеся объектами служебного назначения в системе какой-либо отрасли хозяйства (полевые станы, метеостанции, строения, в которых проживают люди, занятые обслуживанием транспорта или охраной путей сообщения), а также **одиночные дома** (дорожные будки, дома лесников, бакенщиков, железнодорожников) не являются самостоятельными населёнными пунктами и входят в состав ближайших к ним населённых пунктов.

Закон **Рязанской области** от 12.09.2007 г. № 128-ОЗ (ст. 17, п. 5):

Населённые пункты, имеющие временное значение и непостоянный состав населения или являющиеся объектами служебного назначения в системе какой-либо отрасли хозяйства, а также **одиночные дома** не составляют самостоятельные населённые пункты и числятся за теми населёнными пунктами, с которыми они связаны в административном или территориальном отношении.

Закон **Тамбовской области** от 21.06.1996 г. № 72-З (ст. 4, п. 8):

Небольшие населённые пункты, имеющие временное значение и непостоянный состав населения или являющиеся объектами служебного назначения в системе какой-либо отрасли хозяйства (железнодорожные будки, дома лесников, бакенщиков, полевые станы и другие селения, связанные с обслуживанием транспорта или охраной путей сообщения, метеостанции и т. д.), а также **одиночные дома** не составляют самостоятельные населённые пункты и числятся за теми населёнными пунктами, с которыми они связаны в административном или территориальном отношении.

Закон **Республики Татарстан** (ст. 28, п. 4):

Населённые образования, имеющие временное значение и непостоянный состав населения или являющиеся объектами служебного назначения, а также **одиночные дома** не являются самостоятельными населёнными пунктами, подлежат приписке к населённому пункту, с которыми они связаны в административном или территориальном отношении.

То есть ЗАКОНЫ МНОГИХ СУБЪЕКТОВ РФ ВПРЯМУЮ ПРИЗНАЮТ ЗА ГРАЖДАНАМИ ПРАВО ВОЗВОДИТЬ ОДИНОЧНЫЕ ЖИЛЫЕ ДОМА И СТРОЕНИЯ, А ЗА ФЕРМЕРАМИ — ПРАВО ВОЗВОДИТЬ ПОСТРОЙКИ ДЛЯ ПРОЖИВАНИЯ, КОТОРЫЕ НЕ НУЖДАЮТСЯ В ПОЛУЧЕНИИ СТАТУСА НАСЕЛЁННОГО ПУНКТА, так как должны быть отнесены к ближайшему населённому пункту «просто на бумаге». Это означает, что чиновники соответствующих инстанций должны просто выделить на земельном участке КФХ его застроенную часть (например, 3–5 соток) и, не меняя её категорию, приписать её к ближайшему населённому пункту. Ни межевания, ни раздела участка, ни «получения статуса населённого пункта» не требуются

Можно ли строиться на землях «для ведения КФХ»?

— так как эти постройки имеют служебное (вспомогательное) назначение в соответствующей отрасли экономики (в данном случае — в сфере сельского хозяйства). И признаются законом они именно потому, что без их возведения невозможно обеспечить использование земельного участка по его основному целевому назначению (в данном случае — производство сельскохозяйственной продукции). Поэтому чиновники должны просто отнести эти постройки к тому населённому пункту, с которым они связаны в административном или территориальном отношении. Так требует закон! — и считает такое использование земельного участка полностью соответствующим его целевому назначению. И тем самым показывает, что рассредоточенный тип расселения людей юридически никто не отменял!

Предусмотренный законодательством **порядок оформления** самих построек состоит в следующем:

— на первом этапе заказывается проект будущего объекта строительства и изготавливается (вручную или архитектором) **ситуационный план** — схема участка с указанием места размещения объекта. Далее со службами коммунального хозяйства согласовываются **технические условия подключения объекта к инженерным сетям**. При наличии этих документов плюс документов на земельный участок (межевой план, кадастровый паспорт, выписки из ЕГРП) отделом архитектуры и градостроительства выдаётся **градостроительный план** земельного участка, который, в свою очередь, необходим для получения **разрешения на строительство**. Поскольку эта процедура может затянуться на неопределённый срок, на практике строительство почти всегда начинается без утверждённой надлежащим образом документации в надежде на её последующее получение.

Примечание. При возведении фермером жилых построек, не связанных с коммуникациям (отопление печное, электричество солнечное, вода колодезная, канализация автономная и т. п.) либо подпадающих под стандарты экодому, согласование технических условий на подключение к инженерным сетям является необязательным, а подготовка проекта жилого дома не требуется (п. 3 ст. 48 ГРК РФ).

— На втором этапе оформляется **разрешение на ввод построенного объекта в эксплуатацию**, что подразумевает: 1) создание комиссии по вводу объекта в эксплуатацию; 2) приглашение представителя управления градостроительства и архитектуры для получения соответствующего акта обследования постройки; 3) проведение радиологических замеров (оформляется актом); 4) получение актов о работе дымоходов, отопления и вентиляции; 5) получение справки о подключении к электрическим сетям, водопроводу, канализации; 6) визы Госпожнадзора и Санэпидемстанции. При наличии этих документов 7) комиссия составляет акт о приёмке объекта в эксплуатацию. После 8) утверждения этого акта в местной администрации 9) выдаётся разрешение на ввод объекта в эксплуатацию (ст. 55 ГРК РФ).

Примечание. Для фермеров, которые намерены строить жилые дома, этот этап сейчас является обязательным, т. к. при возведении объектов ИЖС до 1 марта 2015 года разрешения на ввод объекта в эксплуатацию не требуется (ч. 4 ст. 8 ФЗ «О введении в действие ГРК РФ»).

— На третьем этапе проводит-

ся **технический учёт постройки в БТИ**, включающий в себя: 1) подачу заявки на инвентаризацию с пакетом документов и авансовой оплатой работ; 2) осмотр объекта на местности (обмер строения техниками БТИ, составление плана размещения строения на участке); 3) получение готовых документов: справки «Ф-11» об инвентаризационной стоимости строения и кадастрового паспорта, являющегося основанием для регистрации права собственности. **Технический паспорт** (с подробным поэтажным планом объекта) изготавливается по желанию заявителя.

Примечание. В настоящее время в законодательстве о техническом учёте идут изменения. В частности, для объектов капитального строительства, относящихся к жилищному фонду, и объектов ИЖС, построенных после 1 марта 2008 г., технический учёт упрощается, а инвентаризация становится добровольной (См.: <http://base.garant.ru/12178183>).

— Процедура оформления завершается **выдачей свидетельства о регистрации права собственности** на здание (строение) в отделе Росреестра («регистрационной палате»). После этого постройка приобретает статус **недвижимого имущества**. С одной стороны, это влечёт обязанность по уплате налога на имущество, а также ряд других соответствующих обязанностей, с другой, такую постройку можно легально продать, подарить, завещать, а если она является **жилой** — зарегистрироваться («прописаться») в ней по месту жительства. В свою очередь, наличие прописки даст возможность оформить материнский капитал на строительство жилья, на правах местного жителя создать ТОС, заказать напрямую у лесничества древесину и т. п.

Такова классическая процедура оформления, в которой прямое участие принимают частные архитекторы, формирующие проект застройки, а также планировку расположения объектов на самом участке, органы градостроительства, органы государственного надзора (контроля) и местная администрация. Порядок оформления фермерских построек, безусловно, может (и даже должен) несколько отличаться. Но отследить подобные вещи на практике тоже пока не удалось². Поскольку строительство — это прерогатива архитекторов, то по выяснению подобных нюансов оформления лучше с самого начала обращаться непосредственно к ним.

Описанный порядок оформления объектов капитального строительства, начиная от формирования проекта, его согласования с надзорными и властными инстанциями, получение разрешительной документации, инвентаризация и т. д., является удовольствием весьма дорогим, затратным по времени и крайне трудоёмким. Как результат, многие фермеры, особенно вдали от мегаполисов, осуществляют **строительство без предварительного оформления. Чем чреваты такие действия?**

Согласно статье 9.5 КоАП РФ, **штраф** за осуществление капитального строительства без получения

2 Согласно утверждениям Калинина Н. И. (который является заместителем руководителя аппарата комитета Государственной думы по аграрным вопросам, а также государственным советником РФ I класса), строительство на участках для ведения КФХ является редкостью и поэтому во многих регионах инстанции просто не знают, что с этим делать.

соответствующего разрешения для физических лиц составляет от 2000 до 5000 рублей, для юридических лиц — от 500 000 до 1 млн рублей.

Как часто могут штрафовать и могут ли? Не могут, если постройка является постройкой «вспомогательного использования» (баня, сторожка, общежитие и т. п.), а значит, и нарушения нет.

Процедура оформления, в случае если оно необходимо, как уже было сказано, ничем не отличается от оформления строений на жилых (ИЖС) или приусадебных (ЛПХ) участках в населённых пунктах, даже наоборот — в нашем случае больше свобод при строительстве, чем в городской или даже в сельской черте.

Очень важно помнить, что постройка не должна находиться в охранный зоне водоёма, санитарной, защитной или какой-либо другой особо охраняемой зоне, а также зоне нахождения линейных объектов (ЛЭП, газовые магистрали, кабели и т. п.). Там строительство запрещено. Если на земельном участке нет зон, запрещающих строительство, — строительство на нём не запрещено!

При соблюдении СНиПов и правил худшее, что можно ожидать, — возможное ежегодное штрафование от 2000 до 5000 руб. (для физ. лиц) за возведение объектов капитального строительства без получения разрешений, до тех пор, пока обладатель участка не оформит свои постройки в органах архитектуры или в суде.

Если целью чиновников является — отобрать участок, то это возможно без проверки земельной инспекции, которая должна установить факт неиспользования земельного участка в течение трёх лет либо факт использования участка не по назначению, и назначить срок для устранения нарушений. За это время постройку можно успеть легализовать. Если же дело всё-таки доходит до суда, оно чаще всего прекращается во второй инстанции за малозначительностью правонарушения (ст. 2.9 КоАП РФ).

При изучении прецедентов сноса построек оказывается, что постройки либо были возведены самовольно на чужих участках без согласия собственников, либо находились в охранных зонах, не допускающих строительство. Правовым основанием для такого сноса является Гражданский кодекс РФ, который содержит определение «самовольной постройки».

Гражданский кодекс РФ (часть первая)

Статья 222. Самовольная постройка.

1. Самовольной постройкой является жилой дом, другое строение, сооружение или иное **недвижимое имущество**, созданное на земельном участке, не отведённом для этих целей в порядке, установленном законом и иными правовыми актами, либо созданное без получения на это необходимых разрешений или с существенным нарушением градостроительных и строительных норм и правил.

Вывод первый. Закон относит к самовольным постройкам только **объекты недвижимого имущества**. А согласно статье 130 ГК РФ, недвижимым имуществом является всё, что прочно связано с землёй, то есть такие объекты, перемещение которых невозможно без несоразмерного ущерба их назначению. Следовательно, **все строения и сооружения некапитального характера самовольными постройками не являются.**

2. Самовольная постройка подлежит сносу осуществившим её лицом либо за его счёт, кроме случаев, предусмотренных пунктом 3 настоящей статьи.

3. Право собственности на самовольную постройку может быть признано судом... за лицом, в собственности которого находится земельный участок, где осуществлена постройка. Право собственности на самовольную постройку не может быть признано за указанным лицом, если сохранение постройки нарушает права и охраняемые законом интересы других лиц либо создаёт угрозу жизни и здоровью граждан.

Вывод второй. Если вы являетесь собственником участка «для ведения КФХ», вы можете легализовать свою постройку через суд. В суде нужно доказать, что постройка не нарушает чьих-либо прав (например, соседей) и является безопасной (соответствует СНиПам, требованиям пожарной безопасности, санитарным требованиям). Поэтому рекомендуется не только соблюдать все эти требования, но и строить с «запасом» прочности. Суды же решают такие иски в основном в пользу граждан, т. к. в Постановлении Пленума Верховного Суда РФ № 10, Пленума ВАС РФ № 22 от 29 апреля 2010 года прямо указано:

Пункт 26. Если иное не установлено законом, иск о признании права собственности на самовольную постройку подлежит удовлетворению при установлении судом того, что единственными признаками самовольной постройки являются отсутствие разрешения на строительство и/или отсутствие акта ввода объекта в эксплуатацию, к получению которых лицо, создавшее самовольную постройку, предпринимало меры. В этом случае суд должен также установить, не нарушает ли сохранение самовольной постройки права и охраняемые законом интересы других лиц и не создаёт ли угрозу жизни и здоровью граждан.

Вывод третий. Если вы обращались за получением разрешения на строительство (и получили отказ), суд обязан признать вашу постройку законной. Далее на основании решения суда производится регистрация права собственности.

Резюме. Согласно ст. 263 ГК РФ и пп. 2 п. 1 ст. 40 ЗК РФ, собственник любого земельного участка имеет право на его застройку. В соответствии со ст. 43 ЗК РФ возведение или не возведение строений или сооружений является правом собственника земельного участка. Поскольку запрета на строительство на землях КФХ нет, то данные нормы законодательства являются применимыми.

Кто обладает практической информацией по тому, как правильно оформлять постройку, пишите: zkartina@yandex.ru; vassilijus@mail.ru. Всё, что касается строительства, планируется добавлять в раздел «Комментарии и статьи» на сайте поселения Живая картина <http://www.zhivayakartina.ru>.

Крестьянам разрешат строить жильё на землях сельскохозяйственного назначения

Соответствующее решение готовит правительство, сообщил Владимир Путин на съезде АККОР в начале марта. По мнению премьера, «это даст импульс, в том числе, к развитию хуторского уклада на селе». Кроме этого, правительство «поможет расширить возможности центров сельскохозяйственного консультирования», на эти цели в будущем году будет выделено порядка полумиллиарда рублей. «Наша задача — повысить качество жизни на селе», — заявил Путин, напоминая, что речь идёт о 40 миллионах человек.

www.rusnovosti.ru/news/135137

Мы продолжаем разговор о сборе лекарственного сырья, начатый в мартовском номере. Весна во многих регионах России в этом году запаздывает. Но Природе виднее.

В апреле-мае в зависимости от региона собирают:

листья: барбариса, берёзы повислой, брусники, девясила, земляники, копытня (в том числе и корни), крапивы, первоцвета (всё растение), пастушьей сумки, толокнянки, фиалки полевой и трёхцветной, череды (всё растение), чистотела (всё растение), шалфея;

цветы: боярышника кроваво-красного, мать-и-мачехи, ландыша (не только цветы, но и листья и стрелки), одуванчика (в том числе и корни), горьчичника;

корни: пырея ползучего, окопника.

Тот, кто сам занимается сбором трав, хорошо знает назначение каждой. Моя информация скорее для начинающих. Вообще, когда перед человеком выкладываетесь весь ассортимент трав, особенно зимой и ранней весной, ему бывает трудно отойти, он любопытствует: а это что за трава и от чего?

У меня всегда имеются **листья берёзы повислой**, поскольку их настои и отвары можно применять в качестве мочегонного и потогонного средства (1 ст. л. сухого сырья на 1 стакан воды), их пьют по 1 ст. л. 3 р. в день при отёках сердечного происхождения; сухие листья

добавляют в лекарственные сборы и пьют как чай; но есть и противопоказания — для беременных женщин, а также при острых заболеваниях почек. При болях в суставах нижних конечностей и их отёках рекомендуется использовать сухую баню (нарвать в холщовый мешок примерно ведро листьев, опустить туда ноги, закутать пледом и посидеть так 30 минут).

В мае уже можно, даже нужно, запастись берёзовыми веничками.

Весенние сборы

О **листьях брусники** написано много. Я лишь скажу, что заготавливают их до цветения и после сбора ягод, и сушка должна быть быстрой, чтобы листья не побурели. Помимо известных свойств этого сырья (общеукрепляющих, болеутоляющих, успокаивающих, желчегонных, сосудорасширяющих и предупреждающих тромбоз), оно обладает способностью понижать сахар в крови при лёгких формах диабета. Отвар: 20 г листьев на 1 стакан кипятка, настоять 30 мин. и пить по 1 ст. л. 3–4 р. в день.

Боярышник — его цветки обладают свойством усиливать сокращение сердечной мышцы, в то же время уменьшая её возбудимость, стимулируют кровообращение в сосудах сердца и мозга, нормализуют сердечный ритм, при этом несколько понижая кровяное давление. Цветки (2 ч. л. на 200 мл воды, довести до кипения, настоять полчаса, процедить и пить по 1 ст. л. 3 р. в день) снижают уровень холестерина в крови, применяются для нормализации деятельности щитовидной железы и эффективны при атеросклерозе.

Девясил — заготавливают всю подземную часть, как только появляются первые листочки. Быстро отряхивают корни, промывают водой, режут на кусочки от 3 до 10 см, толщиной менее 5 мм, сушат в тёплом проветриваемом месте. Отвар (30 г корней на 1 л воды, варить под закрытой крышкой на медленном огне 15 мин., охладить до комнатной температуры, процедить и пить по 0,5 стакана за

30 мин. до еды) обладает отхаркивающим, противовоспалительным и желчегонным действием, употребляется при суставном ревматизме, геморрое, туберкулёзе и вялом пищеварении.

Земляника — листочки собирают, срезая их ножом, оставляя 5 см над поверхностью земли. В них много биологически активных веществ, витамина С — до 200–250 мг на 100 г свежих листьев. Чай из свежих листочков — мочегонное средство, за-

вается вся надземная часть растения во время цветения, сушится быстро, в тени. Главное действующее «лицо» здесь — витаминный комплекс. Настоями (1 ст. л. на 1 стакан воды, настаивать ночь, приём по 1 ст. л. 3 раза в день) излечиваются внутренние кровотечения, гипертония, почки (острое и хроническое воспаление), печень, мочевой пузырь при печёночных коликах.

Одуванчик лекарственный — прославненное растение, прежде всего, из-за содержащихся в нём витаминов и других полезных веществ (глюкозидов, смол, органических кислот, солей кальция и калия). Цветки и листья собирают ранней весной, корни — поздней осенью. Отвар листьев (5 ст. л. мелкоизмельчённого сырья залить 0,5 л кипятка, держать на огне под крышкой 20 мин., пить тёплым за полчаса до еды) употребляют при общей слабости, авитаминозе, воспалении лимфоузлов, при камнях в печени, для уменьшения уровня холестерина в крови.

Мать-и-мачеха — цветочные корзинки, без стебля, заготавливают в начале цветения, а листья — после цветения. Отвар листьев и цветков (1 ст. л. сырья на 1 стакан кипятка, настаивают 2–3 часа, пьют в тёплом виде по 1 ст. л. 5–6 раз в день) — одно из лучших средств при бронхитах, плевритах, фарингитах и прочих «хитах», а также для лечения водянки, гипертонии, золотухе. А свежесжатый сок листьев — при туберкулёзе. Кроме того, свежие листья гладкой стороной прикладывают к голове при головных болях.

Ландыш майский занесён в Красную книгу. Поэтому лучше, если вы его будете выращивать в своих поместьях, как, впрочем, и все другие растения. Листья, ветки и стрелки собирают во время цветения, срезают на высоте 3–5 см от почвы и в тот же день сушат.

Действие ландыша связано, в первую очередь, с нормализацией работы сердечно-сосудистой системы, улучшением выделительной функции почек. Настойки (40 г сырья на 0,4 мл водки, настаивается 10 дней, пить по 15–20 капель 3 раза в день) назначают при компенсированных пороках, неврозах сердца. Ландыш можно комбинировать с валерьяной, пустырником, боярышником.

До встречи!

Алла ГАВРИЛОВА,



КАК МЫ НАШЛИ СВОЁ ДЕЛО

Во всём виноваты пожары. Минувшим летом они так терзали ставшую родной Владимирскую землю! Порой огонь бушевал совсем близко от нас, всё во дворе покрывалось чёрными хлопьями. Дышать было трудно. От жары берёзки сбрасывали листву. Я всё уговаривала их потерпеть ещё немного, лила под них воду. С ужасом ощущали, сколько растений погибло от жары и пожаров, сколько животных лишилось дома.

Мы твёрдо решили, что для микроклимата поместья и защиты от огня нужно копать большой пруд. Продумали, выбрали место. Пришлось выпиливать много молодой берёзовой поросли. Каждое дерево, падая, словно слёзы, роняло маленькие жёлтые листики... Я говорила с каждым деревом и со всем пространством, объясняла, что это нужно нам и всем другим растениям, рисовала воображением картины благоухающего разнообразия. Постепенно на душе стало спокойней — они услышали, и Духи Земли поняли нас! Но сердце не могло до конца успокоиться — надо было дать Земле что-то взамен, чем-то отплатить за её раны.

И вот, в ответ на мой мысленный вопрос, в наше большое поселение приехали ребята, увлечённые идеей выращивания различных, пока ещё редких у нас, растений. Мы позвали их к себе, пообщались, купили не слишком много се-

мян на пробу, посеяли... и поняли! Вот оно — то самое дело, которое мы хотим делать вместе: с детьми, с будущими внуками, с нашими соседями и со всеми, кто тоже захочет делать это вместе с нами.

И начался наш радостный, увлечённый труд. Мы съездили в Московский ботанический сад, осмотрелись, совершенно другими глазами взглянули на разнообразие деревьев и кустарников. Горизонт наших познаний стал стремительно расширяться. Раньше я и подумать не могла, что существует столько различных по красоте видов клёнов или дубов! А ведь у каждого есть своё предназначение! И постепенно для меня стал приоткрываться смысл слов Анастасии о живой книге. Ведь буквочек в ней тысячи! А мы пока что видим вокруг себя всего лишь несколько десятков. А в городе и тексте не замечаем. Грустно, но дети природу больше по учебникам стали изучать, деревья не различают...

Короче, набрали мы семян, порылись в Интернете, друзья помогли советом и делом, насобирали по всем родственникам и их соседям упаковки от соков и стали всё это сеять-сажать. И очень это нас увлекло и сплотило. И решили мы объединить всех, кто хочет возродить былое разнообразие растительности

на нашей Земле, и создать для этого Интернет-сайт Питомники Родовых Поместий pitomniki.su. На нём мы будем размещать знания обо всех видах, которые могут расти в наших климатических зонах, и о тех, которые смогут со временем привыкнуть к нашим условиям. На сайте мы сможем общаться, делиться опытом выращивания разных видов, обмениваться семенами или саженцами, приобретать их и ещё многое другое, на что хватит нашей фантазии.

Уверена, что это будет особенно интересно жителям Родовых поместий, так как на 6–20 сотках трудно себе представить секвойядендрон высотой в 100 метров или раскидистый красный дуб, или беседку из маньчжурского ореха, увитую цветущими лианами. Зато на гектаре поместья воображению — полная свобода. У каждого получится своя живая картина, и дети будут дописывать её, и внуки дополнять новыми красками. И выбор красок — не берёза, ива, ель, сосна, а десятки видов сосен, клёнов, берёз, калин, рябин, ореха, пихт, можжевельников и разных-разных-разных высоких, зелёных, красных, вкусных, колючих, прочных, гибких, душистых, устилающих, цветущих, благоухающих, полезных... и радующих глаз в любое время года красок, цветов и оттен-

ков — тысячи тысяч! Всё это дарит нам Природа и ждёт, когда мы возьмём её краски и будем рисовать. И вот мы уже их берём, мы увидели наконец-то, как они разнообразны, прекрасны! Каждый день мы изучаем всё новые и новые виды растений, пытаемся почувствовать, и они нас удивляют, завораживают!

Всей семьёй мы заложили большой питомник: более десяти видов дубов, около двенадцати видов клёнов, разные липы, калины, много видов хвойных, акации, рододендронов, а также берёз. Я и не знала, что у белоствольной столько сестёр: розовокорая, бумажная, чёрная, карликовая и много других интересных видов. Некоторые растения мы собираемся постепенно приучать к нашим, более суровым, условиям — грецкий орех, успешно плодоносящий в Минске, мы попробуем посадить хурму Виргинскую, мушмулу, азимин со вкусами, как у папайи, плодами, инжир, плющ и другие. Для этого мы собираемся брать в аренду окружающий наше поместье лес. Ведь всем известно, что в зрелом лесу особый, мягкий микроклимат и налажено взаимодействие деревьев-кустарников-травы-грибы-простейшие. В этой благоприятной среде мы и хотим выращивать тех питомцев, которым нуж-

Чтобы не рвался путь

Меня спрашивают родственники и знакомые о том, что мы делаем в деревне, не собираемся ли мы обратно. Я рассказываю о нашей жизни и твёрдо отвечаю, что в город не собираюсь, потому что семье и душе комфортно. Конечно, здесь становится необходимыми, как воздух, домашний очаг, мужчина «с руками», умелая хозяйка. Здесь нужны чистоплотность и организованность. Здесь все на виду и каждый необходим.

Я чувствую, что меняюсь. Каждое растение на участке, как близкий друг.

Вокруг люди, очень похожие на меня и в то же время такие необычные. Люди очень хорошие, и каждый идёт своим путём к счастью, голубой мечте. Никто никого не заставляет, не читает нотаций, зато на искренность эмоций и мнений можно положиться.

Местные жители — простые, богатые душой, отзывчивые на искренность. Во многих жива надежда, что земли вновь будут обрабатываться. И поэтому наш подход (нестандартный) частично встречает недоумение. Тем более, что многие не могут сразу преобразить бурьян в живописный оазис. Я думаю, что это и не нужно. Это путь для внутреннего преображения. Лишь удаление от земли своей рвёт этот путь.

Меня восхищают люди, которые, преодолев большое расстояние от городов, несут быстрее саженцы, чтобы посадить на своей земле.

Искренне радуют изменения на участках. Бывает, смотришь — бурьян исчез, новый домик стоит, смех и радость хозяев. Тот разулся — бо-сой, этот — в речку бежит, тот — с соседкой о небе звёздном молчит. Тот надулся, а этот вот-вот пустится в пляс. И самое главное: здесь на всё готовое жить невозможно, так как от каждого Пространство требует инициативы и реализации. Праздноживущие или меняются и обретают вечность, или не меняются, но выбор у каждого есть.

Валерий СУХАНОВ.

Псковская область, д. Денёво.

на поддержка. Все излишки нашего питомника тоже планируем там распределять для создания парка дендрария и накопления маточных растений, с которых наши дети будут брать краски для своих картин.

Со всех возможных ботанических садов мы планируем привозить семена растений (которые осенью всё равно опадают на землю, а весной всходы косят для поддержания опрятного вида). И будет у нас во Владимирской области свой ботанический сад, и парк, и экотропа для всех.

Вот об этом обо всём мы мечтаем и уже видим наяву плоды наших трудов: за зиму на окнах подросли дубки, сосенки, каштаны, бундук, гинкго и другие. Конечно, наш маленький дом стал похож на оранжерею — окна заняты рассадой, на веранде и в прихожей стеллажами стоят ящики с зимующими растениями, но зато мы получили ценный опыт, многое узнали и почувствовали.

Весна. Дел будет — только успешной поворачиваться. Как радостные дружные всходы и хлопоты вокруг растений! Как много они нам отдадут за заботу! Мы обрели Дело, о котором давно мечтали, которое может много дать нам, нашим соседям и самой Земле. И станет Земля Райским Цветущим Садам! Присоединяйтесь!

Яна и Александр МАЛЫШЕНКО.

РП Заветное, Владимирская обл. malyshenko@gmail.com.

Всё началось с нашей маленькой дочурки. Однажды, сидя у мамы на руках и наблюдая за курицами, она вздрагивала, когда одна из птиц клевала другую. Нас заинтересовал этот факт, мы стали размышлять. Через некоторое время пришли к выводу, что, рождённая на природе, под берёзкой, маленькая богиня чувствует себя и пространство как единое целое. То есть «Пространство — это я, я — это Пространство». Отсюда потянулась цепь разных выводов.

Всё в Природе, не поражённой антиразумом, происходит плавно, перетекая из одной формы в другую. Все возмущения: резкое движение, громкий звук и т. д. распространяются мгновенно. Мы, взрослые, почти всегда этого не замечаем или не обращаем внимания. Но на тонком плане всё это действует и на нас, независимо, чувствуем мы это или нет. И вот, вдруг, неизвестно, почему изменилось настроение. Мы ни с того ни с сего нагубили близким, и т. д., и т. п. Отсюда мы для себя сделали вывод: ТИШИНА — залог успеха. Имеется в виду живая тишина, т. е. уравновешенное пространство, с естественными природными звуками.

Представьте: лесная полянка, солнышко, голубое небо, шёпот трав, звон кузнечиков, пенье птиц, лёгкий ласковый ветерок чуть качает кроны деревьев, вы лежите на траве... Что при этом в Душе? ПОКОЙ и УМИРОТВОРЕНИЕ. Стоит слегка изменить ситуацию...

Всё то же, но ветер изменился на порывистый и усиливающийся, деревья зашумели. Как? ТРЕВОЖНО, всё вокруг насторожилось... Что в Душе? ВОЛНЕНИЕ и БЕЗПОКОЙСТВО, если дальше, то уже лёгкий СТРАХ... Дождик — это здорово, а вот гроза — уже куда бы спрятаться и т. д.

Отсюда вывод: тишина — это гармония. А гармония нужна для вдохновения, а вдохновение для творения. Всё, цепочка замкнулась!

Теперь плавно переходим на Родовое поместье. Допустим, у нас красивый двухэтажный дом с высокой крышей. Значит, любая волна (воздушная, звуковая, световая, мысленная и т. д.) будет под острым углом стучаться в стену дома в попытке обогнуть его и завихряться на всех выступах строения, закручивая Пространство. Соответственно, возмущённое Пространство должно каким-то образом эту энергию куда-то девать. При этом надо помнить, что возмущение действует на всех планах. Следовательно, «на физике» будет попытка сместить препятствие, т. е. разрушить стену, а «на лирике» — воздействие на биологические объекты, т. е. и на человека в том числе.

Отсюда вывод:

1. Строения на поместье желательно делать без углов, что-то такое с плавными сопряжениями, удобное для обтекания. Какие варианты? «Лисья нора», или обвалованные строения, или что-то подобное, типа дом-сфера, и т. д., думайте сами.

2. На поместье должно быть максимально тихо и спокойно, если мы хотим чего-то сотворить.

А из этого следует, что на поместье не должно быть того, что нарушает этот самый покой и заставляет Пространство возмущаться. А что это? Да вся наша хваленая техника! Почти во всех технических изделиях что-то вертится и крутится, сжимается и взрывается. И получается, что мы с самого рождения находимся в ВОЗМУЩЁННОМ ПРОСТРАНСТВЕ! А поскольку человек состоит почти из воды, а вода имеет свойство программироваться, то каждый из нас с самого рождения находится в ВОЗМУЩЁННОМ СОСТОЯНИИ! Следовательно, если мы тянем в Родовое поместье любую технику, мы неизбежно остаёмся в этом самом возмущении. От чего пытаемся сбегать, туда и попадаем. Видимо, поэтому многие интуитивно не хотят на поместье проводить электричество

Приглашение

Порадуйтесь вместе с нами! Мы создаём Родовое поселение! Сердечная благодарность всем, кто помогал в подготовке к этому интересному и увлекательному процессу! Нашему Творцу за блеск Новой Энергии! Анастасии за великую Любовь ко всем нам! Владимиру Мегре за смелость, искренность и трудолюбие! Нашей любимой газете «Родовая Земля», которая за эти годы стала членом нашей семьи! Авторам, которые пишут в газету! Создателям и жителям поселений, в которых мы побывали! И всем замечательным людям, с которыми нас сводила жизнь на пути к нашей Мечте!

Хочется рассказать, как нам видится наше поселение.

Мы, как и другие, решили собрать в своём поселении единомышленников. Но как это сделать? Ведь на книги серии «ЗКР» отреагировали многие. Одни увидели большой дачный участок и новую технологию выращивания огурцов на гектаре, другие — межгалактическое средство перемещения, а между этими крайностями — множество вариантов. Так как же найти именно единомышленников? Более того, собрать людей своего РОДА?

А давайте рассмотрим слово «единомышленник». Оно — от «единомыслие», т. е. — единые мысли. Мысль — это

энергия. Энергия — это вибрации определённой частоты. Следовательно, единомышленник в нашем варианте — это тот, кто имеет вибрации, близкие к нашим. И которому будут близки наши мысли, он их хорошо понимает, и мы, в свою очередь, хорошо понимаем его мысли, и они нам близки. Значит, рядом с настоящим единомышленником легко и комфортно. Вот на этом мы и решили базироваться. Человек — это тоже набор вибраций, причём изменяющихся. А значит, скажете вы, вчера у него были одни вибрации, сегодня другие, а завтра третьи? Совершенно справедливо, и в этом своя прелесть! Мы собираем единомышленников «здесь и сейчас» и собираемся развиваться все вместе. Всем поселением! Поэтому строительство поселения ограничено 5-летним сроком. Через 5 лет из поселения убираются все источники шума, и устанавливается режим тишины. Почему? Потому что вспомните: все великие начинали с уединения, т. е. жили в тишине...

и использовать другие технические заморочки. Вывод:

3. Любая техника в Родовом поместье используется ТОЛЬКО при строительстве поместья, а затем максимально выводится из жизни.

Эти выводы проявляют конструкцию Родового поселения, во всяком случае, нашего, т. е.:

а) через 5 лет завершаем все этапы строительства поселения, чтобы ничего из техники не разрушало целостность Пространства как каждого поместья, так и всего поселения.

б) за этот же период решаем вопросы самообеспечения как каждого поместья, так и всего поселения, чтобы у поселенцев было как можно меньше необходимости выезжать на заработок и, возвращаясь, привозить с собой в Поселение энергию антиразума.

На период перехода из антиразума в Разум прописан Устав нашего Поселения. Поселения с названием «Вечность».

Устав Родового Поселения Вечность

МЕСТОНАХОЖДЕНИЕ

Алтайский край, Троицкий район.

ФУНДАМЕНТ

1. Родовое поселение Вечность (в дальнейшем РПВ) основывается на идеях Творца, озвученных Анастасией и изложенных в книгах Владимира Мегре серии «Звенящие кедры России» (ЗКР).

2. РПВ состоит из Родовых поместий (РП).

ЦЕЛИ

1. Создаём самодостаточное поселение из счастливых, многодетных семей, ведущих здоровый образ жизни.

2. Возвращаем в семьи Энергию Любви.

3. Совершенствуем Среду Обитания.

4. Уравновешиваем Разум и антиразум.

5. Переходим вместе с Землёй в более высокие вибрации.

6. Познаём науку Образности.

ЗАДАЧИ

1. Вырабатываем общую стратегию по восстановлению водного баланса местности.

2. Строим своё Родовое поместье (РП).

3. Создаём Пространство Любви в своём РП.

4. Формируем коллективный Образ поселения.

5. Обваловываем периметр РПВ с посадкой растений из тайги.

6. Закладываем Священную Рощу поселения.

7. Осознанно зачинаем, вынашиваем и рожаем детей в Любви.

8. Создаём Родовую школу поселения (РШ).

9. Изучаем, восстанавливаем и проводим празднества, обряды для нахождения своей второй половинки.

10. Сотворяем картины (во всех смыслах) прекрасного будущего поместья, поселения, страны, планеты.

11. Работаем с первозданным Образом и движемся навстречу ему.

УСЛОВИЯ ВСТУПЛЕНИЯ

1. Жителем РПВ может стать любая семья, независимо от нации и гражданства (семьёй называем: полную семью или человека, находящегося в поиске своей половинки (далее — «семья»):

— выбравшая здоровый образ жизни;

— прочитавшая все изданные, на момент вступления, книги серии «ЗКР»;

— разделяющая и поддерживающая взгляды и идеи, изложенные в этих книгах;

— желающая создать своё Родовое поместье.

2. Вопрос религиозной принадлежности рассматривается отдельно (на собеседовании) в силу своей деликатности.

ЗНАКОМСТВО С ПОСЕЛЕНИЕМ

1. Семье (далее — гостям) выдаётся Устав РПВ.

2. Если Устав устраивает, проводится собеседование (в основном по книгам «ЗКР»).

3. При успешном собеседовании выдаётся план поселения.

4. Гости знакомятся с местностью, со свободными участками, с людьми, соблюдая правила поведения.

5. В тёплый период знакомство с поселением гости начинают посадкой привезённых с собой саженцев или семян в Священную Рощу поселения.

— Священная Роща является совместным Творением поселенцев и гостей.

— Священная Роща выполнена в виде «Цветка Жизни» и является парком поселения.

ПРАВИЛА ПОВЕДЕНИЯ НА ТЕРРИТОРИИ РПВ

1. Гости ведут себя так, как они хотели бы, чтобы их гости вели себя, находясь у них в гостях.

2. При наличии с собой животных:

— собака должна быть на поводке;

— кошка (кот) в транспортировочной сумке, либо в машине хозяев, либо в вольере РПВ.

ПРАВИЛА ПРИЁМА

1. Пишется заявление о желании вступить в РПВ.

2. Заполняется анкета. Пункты анкеты примерно такие:

— Ф.И.О., число, год рождения;

— место жительства на текущий момент;

— семейное положение;

— состав семьи (возраст детей);

— сколько детей будет жить в РП;

— какая форма обучения предусматривается для детей школьного возраста;

— образование;

— специальности, по которым имеется опыт работы;

— какой предмет(ы) вы можете (хотели бы) вести, преподавать, консультировать в Родовой Школе;

— какой предмет(ы) вы хотели бы изучать в Родовой Школе;

— возможности и ресурсы строительства своего РП;

— предполагаемый срок строительства;

— материал, из которого планируется строительство дома и других построек;

— форма, этажность дома и др. построек;

— планируемая площадь леса и размер пруда в РП;

— предполагаемый срок переезда в РП на постоянное место жительства;

— источник дохода (имеющийся или предполагаемый) на первые 2–3 года жизни в РП;

— название поместья (желательно);

— имеется ли план строительства РП;

— каких животных планируется содержать в РП;

— вы — «сова» или «жаворонок»;

— какие пункты Устава вам хочется улучшить дополнением.

3. В конце заявления: «Устав РПВ мною изучен, все пункты Устава мне понятны. Я могу их выполнять легко и радостно! Подпись. Роспись. Число».

4. На карте поселения гости указывают выбранный участок.

5. При наличии соседей предоставляется их письменное согласие, (предварительно с ними пообщавшись). (Мы, семья такая-то, согласны иметь соседями семью такую-то. Число, подпись).

6. Назначается срок общего собрания поселения (ОСП), на котором присутствуют все поселенцы и кандидаты, которые вправе задавать любые вопросы для знакомства с вступающими в РПВ.

7. Решение принимается открытым голосованием ОСП.

8. Семья становится кандидатом, если за неё проголосовало более 90% поселенцев и кандидатов.

9. В этом случае семья принимает поздравления и подарок в виде подписки на газету «Родовая Земля».

10. Кандидаты равны во всём с поселенцами, только на ОСП имеют половину голоса.

11. Полноправным членом поселения (поселенцами) семья становится при переезде в РПВ на постоянное место жительства. Этот день семья определяет и оглашает сама, проводится праздник, и этот день становится «Днём поместья» данной семьи.

12. Срок переезда на выбранную землю в РПВ на постоянно «сразу» до 3 лет.

в Вечность!

НАША МОЛИТВА:

Отец наш! Существующий везде!
За жизни свет тебе спасибо!

За явь спасибо царства твоего! За волю любящую, за твоё добро!

За пищу каждодневную тебе спасибо! И за твоё великое терпенье,

И за прощенье прегрешений на твоей земле! Отец наш, существующий везде!

С тобою вместе мы замкнём небесный круг, чтоб радостью творенья насладиться,

В созданиях твоих, жизнь вечная вокруг, и вечность жизни истиной творится!

Я сын (дочь) твой (я), и для радости тебе, твою собою славу преумножу!

Грядущие века, все будут жить в твоей мечте, да будет так! Мы так хотим!

Отец наш, существующий везде!

В своих поместьях Родовых Пространств Жизни мы творим,

И познаём своё предназначенье! Энергию Любви зовём в дубравы и поля!

И отражает Солнце во Вселенную идущее с Земли Любви свеченье!

И райский сад — вся наша Матушка-Земля!

И вдохновлённые великою мечтой, в единое соединяя устремленья,

Вновь создаём великую страну, и души предков приглашаем к сотворенью!

И дети, что идут на смену нам, продолжают наши начинанья!

И зацветут вселенские миры, Любвью наполняя мирозданье!

И капельками тёплого дождя слеза твоя даёт благословенье...

Ты говоришь: «О, дети! Как же счастлив я! От созерцания совместного творенья!»

9. Изучаем систему физического развития «Белояр» и аналогичные.

ЗЕМЛЯ

1. Земля поселения взята в аренду.

2. Земля находится в коллективной собственности.

3. До принятия закона о Родовых поместьях участки размером 1–2 га поселенцам выделяются в аренду. (Более детально земельные вопросы будут уточнены после окончательного оформления земли).

Единомышленникам!

Тем, у кого при прочтении вышеизложенного возникло непреодолимое желание быть жителем Родового поселения Вечность!

Свои вопросы, дополнения и предложения, совершенствующие жизнь в РПВ, шлите по адресу: rp.vechnost@yandex.ru.

А ещё мы думаем, что нужен флаг поселения. Ждём ваши варианты!

Персонально приглашаем:

Семьи: Николаевых-Покровских (Чебоксары), Власиковых (Краснодар), Цыгановых (Новокузнецк), Царегородских (Йошкар-Ола), Тарасовых (Стерлитамак), Мартынюков (Таксимо), Аладину Лену с семьёй (Ульяновск), Коношенкина Николая (Таксимо), Невскую Светлану (Петровск-Забайкальский), Идрисову Лиру (Ульяновск), Сальскую Ольгу (Кемерово), Любимову Игоря (Воронеж), Гусарову Веру (Ульяновск), Орнева Александра (Ангарск), Кусову Олесю (Новосибирск), Тихонову Владимира (Чебоксары), Гусарина Юру (Мурманск), Мягченкова Сергея (Димитровград), Путина Владимира с семьёй (Москва), Медведева Дмитрия с семьёй (Москва).

НАША ПЕСНЯ

Вечность
(Бодра)

Am C Dm E7
Мы пришли на это место,
в эту точку бытия,

Am C Dm G
Чтоб создать здесь поселенье
и жить, как дружная семья.
C F A7 Dm
И взлететь, как птицы, в вечность,
распахнув свои крыла,

Am Dm E7
Землю-Родину нашли мы,
или нас она нашла!

Привет.
Dm E Am
Мы с тобой живём в Вечности,
Dm G C
Где лес кедровый, речка и песок,
Dm E7 F
И шаг всего один до бесконечности,
Dm E7 Am
И мы туда шагнём,
дайте только срок (2 раза).

Сад заложим, лес посадим,
запоёт здесь соловей.
Назовём мы это место
малой Родиной своей.
И друзей обнявши плечи,
песню для Любви споём.
И Пространство Ей построим,
и весь Род свой соберём!

Привет.
Обживём мы это место,
нарожаем здесь детей,
Будет Школа Родовая
к радости Вселенной всей.
И однажды, слившись мыслью,
сможем Образ сотворить,
Что все люди на планете захотят
в поместьях жить!

Привет.
СВЯЗЬ:
Эл. почта: rp.vechnost@yandex.ru.
Контактные тел.: с 01.05.2011 г.:
8-923-798-1765 (Мегафон), 8-961-893-2038 (Билайн).

**Велес и Радость
БОГОРОДНИКОВЫ.**

ФИНАНСЫ И ИМУЩЕСТВО

1. В РПВ формируются следующие фонды:

- имущественный (вещи, посуда, техника, мебель и т. д.);
- инструментальный (инструменты, оборудование и т. д.);
- библиотечно-информационный (книги, журналы, фильмы, носители с информацией и т. д.);
- интеллектуальный (идеи, изобретения, патенты и т. д.);
- семенной (натуральные семена растений).

Эти фонды формируются из добровольных пожертвований поселенцев, кандидатов, гостей, физических и юридических лиц.

– финансовый — касса взаимопомощи (КВ).

КВ служит для:

- финансирования строительства общих объектов РПВ;
- текущих расходов поселения, для выдачи безпроцентных ссуд поселенцам для индивидуального строительства (по мере накопления КВ).

КВ формируется из:

- вступительного взноса, который осуществляется при подаче заявления о вступлении в РПВ — 30 тыс. руб., и оформляется как благотворительный, т. е. не возвращается ни при каких обстоятельствах;
- ежемесячного отчисления каждой семьёй части со всех видов своего дохода. Эта часть определяется каждым самостоятельно, от 10% и более;
- добровольных пожертвований граждан, организаций и т. д.;
- проектов, в которых поселение принимает участие.

2. В каждом фонде ведётся тетрадь учёта.

СТРОИТЕЛЬСТВО И ТЕХНИКА

1. Строительство общих объектов поселения необходимо для сплочения поселенцев и является почётной общественной деятельностью, в которой участвуют все поселенцы (от семьи хотя бы один представитель).

2. Строительство поселения планируется осуществить в течение 5 лет поэтапно:

- 1 этап:
- общественные туалеты
 - колонки водяные
 - въезд в поселение
 - навес
 - вольер для животных
 - обваловка периметра
 - мостики
 - баня
 - общественно-гостевой дом
 - автостоянка для гостей
 - гаражный комплекс.
- 2 этап: комплекс «Родовая школа», в который входят:
- помещения для занятий

- спортзал
- спортгородок открытый
- мастерские
- обсерватория
- концертный зал
- амфитеатр открытый
- пляж
- каток.

3. Технические средства в РПВ служат благим целям, и мы жизнь проектируем так, чтобы постепенно без них обходиться.

4. Техника тах используется при строительстве. После завершения строительных работ тах выводится из оборота жизни РПВ.

5. Для нормального функционирования РПВ планируется:

1 этап — приобретение трактора МТЗ-82 (или аналога) с полным комплектом навесного оборудования;

2 этап — проектирование, постройка и запуск цеха по производству топливных брикетов из опилок, отходов подсолнечника и др. для отопления всех домов поселения;

3 этап: для энергообеспечения Родовой школы планируется единая система, состоящая из:

- гидроэлектростанции,
- солнечных батарей,
- других альтернативных малошумящих источников.

ПРАВИЛА ОБЩЕЖИТИЯ

1. В своём Родовом поместье каждая семья строит свою жизнь так, как считает нужным, за исключением гидротехнических сооружений.

2. При этом мыслит, делится советами и действует так, чтобы выстраивались гармоничные отношения с соседями и совершенствовалась окружающая среда.

3. В общественных совместных делах (строительство, благоустройство, посадка общих садов, жилых изгородей, Священных Роц и т. д.) радостно принимают участие все поселенцы, кандидаты, при желании гости.

4. Технические средства, нарушающие тишину поселения (дизель-генераторы, бензопилы, и т. д.), работают в промежутки времени, который устанавливает ОСП.

ЖИВОТНЫЕ

1. Любимым домашним животным создаём и обеспечиваем необходимые и комфортные условия содержания и несём ответственность за животных.

2. Если животное(ые) содержится вне дома, до подрастания живой изгороди будет очень хорошо поставить забор.

Собаки. Вне своего РП, на территории РПВ собака гуляет на поводке.

Кошки и коты. Эти гуляют сами по себе и производят потомство. Поэтому заранее представляем, как эти вопросы решать.

Пчёлы. Максимальное количество пчелосемей на территории РП определяем на ОСП.

Коровы, лошади, козы, овцы и др. Движение на пастбище по территории РПВ осуществляется по второстепенным дорогам под контролем хозяев.

Гуси, утки, куры, павлины и др. птицы содержатся на территории РП.

ОБЩЕЕ СОБРАНИЕ ПОСЕЛЕНИЯ. УПРАВЛЕНИЕ

1. Общее собрание поселения (ОСП) является законодателем РПВ и проводится по правилу «Кольцо».

2. Общее собрание поселения является одним из праздников Поселения, на котором встречаются все поселенцы и кандидаты. Гости могут присутствовать на ОСП с разрешения председателя Совета.

3. Право голоса на ОСП имеет каждый совершеннолетний поселенец.

4. Решение считается принятым, если за него проголосовало более 90% присутствующих на собрании поселенцев.

5. Голосовать можно «за» и «против», при голосовании «против» необходимо объяснить такое решение.

6. ОСП проводится регулярно, в сроки, установленные ОСП.

7. При необходимости проводится внеплановое ОСП.

8. Решение ОСП является обязательным для всех поселенцев и кандидатов.

9. Для решения текущих вопросов выбираем Совет поселения.

10. В период становления поселения, в течение первых 5 лет, председателем Совета является организатор поселения, который набирает себе помощников из числа поселенцев по собственному усмотрению.

11. Председатель проводит собеседование с желающими вступить в РПВ.

12. При успешном собеседовании председатель назначает дату и время ОСП для приёма кандидаты РПВ.

13. Председатель и любой другой член Совета в своей деятельности руководствуется данным Уставом и здравым смыслом.

14. Деятельность председателя и членов Совета является общественной и вознаграждается отношением поселенцев.

15. Через 3 года подводятся итоги работы Совета поселения.

РОДОВАЯ ШКОЛА ПОСЕЛЕНИЯ (РШ)

1. Родовая школа является общественным центром, объединяющим всех жителей поселения.

2. Родовая школа создаётся по

принципу: мы учим детей, дети учат нас, мы все вместе учимся.

3. Познание — это бесконечный процесс роста и развития, и он красив! Он величествен! Если человек учиться чему-либо, он всегда молод и жизнерадостен! Поэтому задачей РШ является пробуждение интереса всех жителей РПВ к познанию чего-то нового, независимо от образования, звания и возраста.

Цель школы.

Изучаем Божественную программу, используя предоставленный Богом материал, и превращаем в прекрасный райский оазис:

- своё Родовое поместье
- своё Родовое поселение
- всю Россию
- всю планету Земля
- всю Вселенную.

Задачи школы.

1. Учимся понимать Любовь — величайшую по силе космическую энергию, живую, самодостаточную, мыслящую и чувствующую сущность, посланную на Землю по воле Бога, так как Она рассказывает людям о Божественной программе языком чувств.

2. Учим детей находить в жизни свою половинку — человека, близкого по духу, по взглядам на жизнь, приятного в общении, влекущего к себе, в том числе и внешностью, способного вдохновить на Любовь.

3. Изучаем науку Образности — ключ к пониманию всего мироздания, сотворённого Создателем, и сотворению новых прекрасных миров.

4. Регулярно коллективно изучаем и анализируем книги серии «ЗКР» в виде бесед и чаепитий.

5. Создаём образ семьи.

6. Приобретаем воздушный шар.

7. Показываем детям с высоты свою малую Родину.

8. Системные предметы по программе общеобразовательной школы проходим методом погружения и осуществляем по схеме домашнего обучения:

1 этап: возим детей для сдачи зачётов в установленные сроки в деревенскую школу;

2 этап: привозим учителей деревенской школы для приёма зачётов в РПВ (при достаточном количестве детей школьного возраста).

Прикладные задачи школы.

1. Проводим народные праздники, обряды, ярмарки и т. д.

2. Изучаем и восстанавливаем бычаи предков.

3. Организуем «Встречи половинок» и фестивали «Образная песня».

4. Создаём питомник.

5. Обучаемся ремёслам.

6. Обучаемся танцам.

7. Обучаемся пению и игре на музыкальных инструментах.

8. Создаём детско-юношеский международный лагерь.

■ Евгений Никаншин

ПРП Мирное, Владимирская обл.
emnikanchin@yahoo.com

Геофизик И. Н. Галкин некогда написал такое (привожу без купюр): «Современная теория фотосинтеза, когда растения добывают углерод из атмосферы, которого в ней 0,01%, говорит о том, что на планете нет ни одного учёного, ни одного инженера, и вообще ни одного мыслящего человека»...

Поскольку растения играют очень важную роль в жизни человека, остановимся на теории фотосинтеза подробнее. Теория, которая полностью противоречит практике.

Я упаковал комнатное растение в прозрачный полиэтиленовый пакет. От баллона с углекислым газом провёл трубочку и настроил небольшой расход углекислого газа в пакет с растением. Другое такое же комнатное растение росло, как обычно.

В течение двух месяцев я не обнаружил никакой разницы в развитии опытного и контрольного растений. Тогда было принято решение ускорить изучение влияния атмосферы на жизнь растений: попытаться «задушить» растение, лишив его листья контакта с углекислым газом и кислородом. Для этого я заменил баллон с углекислым газом на баллон с азотом.

Продул пакет азотом и настроил небольшой расход азота через пакет с растением на улицу. Растение, лишённое веществ, необходимых для жизнедеятельности, должно было быстро погибнуть, однако оно продолжало нормально жить и развиваться.

Когда закончился азот, я накрыл растение пятилитровой стеклянной банкой с целью перекрыть доступ атмосферного углекислого газа к листьям.

В среднем на 1 м² листовой площади растение накапливает за 1 час 1–2 г сухого вещества, или 0,45–0,9г углерода (45%). Один кубометр воздуха содержит 0,15 г углерода (0,01%). Листовая площадь подопытного цветка составляет ~ 1/16 м². Такому растению каждый час необходимо получать количество углерода, находящегося в 250 литрах воздуха, а поскольку объём банки всего 5 литров, то минуты жизни моего цветка были сочтены. Однако, как Вы уже догадались, цветок нормально развивается в банке, не обращая внимания на отсутствие углекислого газа.

Попытка «утопить» растение так же закончилась неудачей.

Несколько дней растение благополучно росло на свету, погружённое в воду, при этом было видно, как выделяются пузырьки газа. Затем мы его вытащили из воды, и несколько дней оно было на воздухе, потом снова погрузили в воду, и так несколько раз. В результате такого купания растение не «захлебнулось», а, наоборот, стало выглядеть лучше, чем до опыта.

Одновременно с опытами я выяснял, что написано в научной литературе по фотосинтезу. И обнаружил поразительные факты:

1. Понятия «воздушное питание растений» и «дыхание растений» существуют только в теоретической научной литературе и в учебниках. В практическом сельскохозяйственном производстве таких понятий нет. Так же, как нет технологий, операций, мероприятий, техники и приспособлений, обеспечивающих воздушное питание и дыхание растений.

2. Ни в каком языке мира не существует слов, обозначающих углеродное, углекислотное или кислородное голодание растений. Не описано ни одного случая угнетения или гибели растений из-за отсутствия углекислого газа или кислорода.

3. Не проводились и не проводятся опыты, доказывающие или опровергающие теорию воздушного питания и дыхания растений.

4. Описание фотосинтеза содержит ложные утверждения. Например, учёные пишут: «...Воздух проходит через устьица и поднимается в верхнюю часть листа...». В действительности этого нет. Днём листья выделяют кислород и углекислый газ, ночью — углекислый газ. Азот не выделяется из листьев ни днём, ни ночью. Растения не усваивают азот из воздуха, он поступает к растениям только из почвы. То есть воздух, который на 80% состоит из азота, не попадает внутрь листьев, иначе из листьев выделял-

100 лет. Причём наукой доказано, что все элементы (кроме, разумеется на её взгляд, углерода) добываются растениями из почвы.

Н. И. Курдюмов пишет по этому поводу: «По Тимирязеву огромная площадь листьев нужна только и именно для поглощения углекислого газа из воздуха. Но ведь листовое испарение выкачивает почвенный раствор, добывая таким образом минералы. Значит, площадь листьев добывает из почвы и углекислые растворы. Чем больше испарил и прокачал, тем больше CO₂ добыл. Никакого конфликта! Наоборот. Охлаждение листьев, добыча минералов, воды и углерода одновременно, сразу, одним усилием, с минималь-

раз пынее нашей. Вывод: гумусная теория питания растений, как и минеральная, — лишь плод воображения академической науки.

Я пробовал делать грядки из компостных (смесь сена разнотравья и конского навоза) куч, перегнивавших предыдущим летом. Урожай на них был как всегда (или так себе, что одно и то же). Энергии в компосте уже нет, иначе он не был бы компостом.

Вот ещё два мнения в подтверждение этого взгляда на процесс питания растений. Академик РАЕН Ю. И. Слащинин описывает систему земледелия архаичной цивилизации шумеров III-

«За сотни миллионов лет природа отшлифовала совершенный механизм не только возврата, но и извлечения, добычи новых минеральных веществ. С одной стороны, это сама геология: распад минералов под воздействием температуры, осадков, кислот и прочих сил. С другой стороны — растворение тех же минералов почвенной микрофлорой, корневыми выделениями и гуминовыми кислотами. С третьей стороны, подбём минералов на поверхность корнями растений. Наконец, прямое органическое питание с помощью прикорневых микробов и грибов-добытчиков.

Эти тонко отрегулированные, сбалансированные процессы воспроизводства не нуждаются в нашем вмешательстве. Топливо для их работы — солнечная энергия органики. Результат — новая и новая добыча, готовка и подача самого разного питания». Кроме того, часть органики природа даже «убирает» из круговорота: залежи углей, торфа, метровые слои чернозёма, полезные ископаемые — это прямое свидетельство, что «природные почвы производят больше, чем отдают».

Подведём итоги. Основное питание растений осуществляется прямым всасыванием (впрочем, как и у животных) растворов, приготавливаемых почвенными микроорганизмами в процессе переваривания органики — оно (это питание) в природе. В аварийных режимах — при отсутствии свежей органики — питание осуществляется за счёт разложения гумуса и внутренних резервов растения (для поддержания своих кормильцев-микробов оно выделяет до 40% энергии фотосинтеза своими корнями) — такое питание на наших полях и огородах.

А как же гидропоника? Откуда там углекислый газ в растворе? Ответ: дождевые капли, ещё не долетев до земли, становятся растворами. Выпаренная дистиллировка, оставленная открыто, уже через 2 часа становится раствором».

Где-то году в 1988, когда весь наш народ в связи с известными событиями начал активно искать средства для прокорма себя и своих близких, я тоже раскопал участок. Родители мои, получившие паспорт в 1955 году и лишь тогда ставшие горожанами, всегда имели землю — 3, а впоследствии и 6 соток, приучали меня к сельскому труду, и у меня накопилось за время приучения много вопросов, на которые они не могли дать мне ответов, например, почему крапива за забором растёт выше крыши сарая, а на нашем участке чахнет? В общем, не имея ни малейшего понятия о почвоведении и растениеводстве, я начал экспериментировать по методу «научного тыка», благо, высшее образование, хоть и техническое, уже имел и методически всё же был подкован.

Описывать, как я делал посадки в сено, солому, навоз, торф, опилки и дёрн, не буду — отрицательного опыта за 20 лет сельскохозяйственной практики накопилось, хоть отбавляй. Но ещё я закапывал органику на разную глубину.

Участок мой имел такую историю. Сразу после войны тамошний (в Ленинградской области) совхоз решил расширить свои посевные площади за счёт леса. Вырубил его, но, как водится, не доглядели — земля оказалась сплошь глиной. А так как рядом была ферма, а милостей от природы никто в те годы не ждал, всё добро с этой фермы начали свозить на моё будущее поле и запахивать, и продолжалось это в течение почти 40 лет. Земля в итоге на глубину пахотного слоя стала чернозёмом, но по механическому составу — сплошная глина, ну очень тяжёлая. Так вот, я (так как ум мой не был замылен академическими знаниями), конечно же, смекнул, что всё дело в органике — мне просто не на что было ещё думать, и начал в огороде её зака-

ПРОЩАЛЬНАЯ ТЕОРИИ ФОТОСИНТЕЗА

Мысли о земледелии (мои, и не только)



ся бы азот. Кроме того, листья находятся под постоянным давлением выше атмосферного, в том числе их губчатая часть, таким способом растения поддерживают форму листьев и их место в кроне. Поэтому, чтобы воздух попал в верхнюю часть листа, там нужно создать разрежение, для этого нужны органы дыхания и мышцы. Ничего этого листья не имеют.

Воздушного питания и дыхания растений не существует. Одной теории фотосинтеза достаточно для утверждения, что наука — это мракобесие, «опиум для народа». Жители Вселенной (не инопланетяне) строят познание мира на других принципах, по другой схеме, чем наша наука.

Примеры научных глупостей неистощимы, наука зачастую состоит из глупостей, и эта ситуация совершенно объективная. Человек не может познать мир, настолько «хитро» он устроен.

В пользу данной версии говорят и другие научные данные. Например, наука (всё та же наша академическая) установила, из чего состоят растения — на 50% из углерода, на 20% из кислорода, на 15% из азота, на 8% из водорода и лишь на 5–7% — из минералов. То есть по содержанию минеральных веществ некорректно судить о плодородии почвы, тем более, что запасов, например, самого дорогого и считающегося самым дефицитным из элементов питания — азота (по данным всё той же науки) в почве, но в неусвояемой форме, запасено на

IV тысячелетия до н. э. (кстати, прямых наших предков — славяно-ариев (индоевропейцев): «После уборки урожая они оставляли в поле почти всю стеблевую массу и не сжигали её, как делается у нас, а мелко запахивали в почву, обеспечивая бактериям изобильное питание и их ускоренное размножение. А эта возрастающая бактериальная масса становилась питанием растений. При этом питании и для растений, и для бактерий должно быть ... разложившимся, превратившимся в водные растворы для усвоения». «И тогда получается, что шумеры на каждом гектаре своей земли выращивали 1000 центнеров растительной массы. Из них 300 центнеров в виде зерна и мякны уносили с поля, а 700 центнеров оставляли для питания своих кормильцев — бактерий и червей, для восстановления плодородия».

К. Г. Малышевский, биохимик, разработчик космических систем жизнеобеспечения, работавший в Новосибирском академгородке: «На самом деле ни гумус, ни минералы сами по себе плодородия не создают. Главный фактор активного плодородия — свежая органика. Главное, в чём нуждается живая почва, — энергия. А энергия солнца — в остатках растений. Именно её гниение даёт растениям 9/10 их главного питания — углекислого газа. Именно она — топливо и корм для микробов, в буквальном смысле обслуживающих питание и жизнь корней. И она же — источник сбалансированного питания».

Для практических целей эта версия теории фотосинтеза означает, что главным лимитирующим элементом в производстве продуктов питания являются не минеральные вещества, о которых так печётся бизнес, а углерод. «Например, свёкла поглощает в день около 300 кг/га CO₂, тогда как в метровом слое воздуха его содержится всего 4–5 кг/га. Отсюда ясно: практически весь CO₂ для высоких урожаев поставяет почва. И единственный его источник — органика прошлого года», причём не всякая, а конкретно свежая органика. Определить пригодность органики для ведения сельского хозяйства очень просто — она должна хорошо гореть, это значит, что в ней сохранилось много энергии солнца, медленно разлагаясь, она будет передавать её новому урожаю. «Плодородие почвы — это процесс. Оно не имеется — оно происходит. Плодородие — это превращение энергии старого органического вещества в новую биомассу», т. е. наличие гумуса в почве ещё ни о чём не говорит, кроме того, что у почвы хорошие физические и химические свойства. Сам по себе гумус представляет собой продукт глубокого распада органики, и энергии в нём почти нет, причём он является привилегией только наших умеренных широт — на экваторе, где органика перегнивает за сезон полностью, гумуса нет вовсе, а растительность в 5

пывать. Сначала на штык лопаты — она, органика, на следующий год по весне оставалась такой же свежей, будто её закопали только вчера, потом на 20 см, 15, 10, 5 — на эти эксперименты уходили годы, но я никуда в то время не торопился, так как жил не «от земли».

Ещё одно замечание. Лет 10 назад я, по причине тяжести моей земли, решил её не копать, лишь взрыхлил верхний слой и посадил всё как всегда, и урожай по осени получился тоже как всегда. Конечно же, перекопку земли я с тех пор прекратил, тем более, что нигде в научно-популярной, доступной мне литературе не объяснялось, для чего её нужно копать, разве что для взрыхления, но я-то видел, а я верил глазам своим, что через неделю-две после перекопки она становилась такой плотной, особенно на глине, что, если её ещё и солнце припечёт, лопата в неё не входила.

В конце концов я сделал грядки шириной 50 см и высотой в 10 из сена, разложенного прямо по поверхности земли, так как по моим замерам на глубине в 10 см температура моей почвы (в том регионе) была 14 градусов, а мне нужно было (я собрался посадить картофель) — 18–20. По краям грядки разложил картофель и присыпал землёй из междурядья сантиметра 2 толщиной, лишь бы прикрыть от дневного света. Расстояние между грядками оставил 1 м. Больше я ничего с посадкой не делал — не окучивал, не полон, только — для лучшего перегнивания органики — поливал 1 раз в неделю, в 10 дней, сено раствором ЭМ препарата — 1 ведро на 5 метров грядки. Урожай, собранный в августе, был 1:10 (это в первый же год на почве, с которой предыдущей осенью был убран верхний глиняный слой в штык лопаты после окончания работ по строительству дома), в земле осталось больше половины сена (не сгнило, опять же, возможно, из-за глины). Для таких овощей, как морковь, свёкла и т. д. я научился делать почву раньше, но успешно поработать с картофелем мне долго не удавалось.

Для себя сделал такие выводы: во-первых, конечно, урожай создаёт только и исключительно свежая органика, во-вторых, органика должна вноситься сверху, без закапывания, в-третьих, глина в чистом виде совершенно не подходит для культурного земледелия пусть и «хорошо удобренная» (слышал разные рекомендации по механическому составу почвы, соотношение глина-песок от 1:1 до 1:10 — видимо, они даются авторами в зависимости от их страсти к возделыванию тех или иных культур). Не сказать, что на той земле не росло ничего — росли пижма, борщевик, сныть, болотные травы; пырей так вообще рос замечательно. Но подобные растения, видимо, созданы Провидением именно для залечивания ран земли. Ну, и в-четвёртых, расстояние в 1,5 м для двух рядов картофеля — это мало, так как ботва у меня стояла сплошным ковром, и нижние ветви ботвы желтели и отмирали из-за недостатка фотосинтеза. В поместье я уже нарезал грядки для весеннего посева с расстоянием в 1 метр (между рядами) — я считаю, что на гектаре нужно стремиться к максимальному естественному плодородию, а оно есть за счёт фотосинтеза — энергии солнца.

Отец почвоведения В. В. Докучаев говорил, что состояние почв есть зеркало, в котором отражается не только материальный, но и духовный мир человека. Состояние почти всех обрабатываемых почв описывается одним словом — деградация. Органическое земледелие — это наиболее рациональный и наиболее технологичный агротехнический метод хозяйствования на земле.

Любви вам к Богу и понимания Его!

Каждое деревце — новая жизнь



Здравствуйте, единомышленники! Благодарю всех: и работников редакции, и читателей, за то большое дело — продвижение светлых идей создания Родовых поместий на своей земле для жизни в гармонии с окружающим пространством по законам Мироздания, как хотел изначально наш Творец.

Благодаря книгам В. Н. Мегре и многим другим добрым книгам, которые появляются сейчас в неограниченных количествах, люди меняют своё мировоззрение, в них просыпаются осознанность и ответственность за свою жизнь и за всё, что происходит на нашей планете Земля. Конечно, многому ещё предстоит учиться, чтобы понять суть своей жизни, своё предназначение, чего ждёт от нас Бог, и постараться

воплотить это в реальности. Но ведь для этого мы и пришли на Землю.

Пришла весна, и хотелось бы поговорить о посадке деревьев и кустарников. Многие спрашивают, где взять саженцы? Вокруг посёлка, где живёт наша семья, есть линии электропередачи, проходят нефтепроводы и газопроводы, и везде в этих местах деревьям не дают расти, т. е. постоянно проводят мероприятия по сдерживанию их роста. Именно на этих участках можно брать саженцы деревьев и кустарников, которые появляются там постоянно. Также их всегда можно найти вдоль автомобильных дорог. Таким образом мы спасём растения и позволим им выгодно жить в наших пространствах Любви.

Очень многие растения легко размножаются черенкованием. Лично я из черенков выращиваю ивы, смородину, есть положительный опыт по укоренению черенков туи. Знаю случаи укоренения черенков голубой ели. А в основном я всё сажаю семенами. Хорошо прорастают кедровые орешки, жёлуди дуба, каштаны, семена голубой ели (немного меньше всхожесть), яблони, шиповника, барбариса, косточки абрикоса, сливы, посаженные осенью. В № 9, 2010 г., «Родовой Земли» есть хороший материал на тему посадок: «Наш ответ лету-2010». Большое спасибо Ирине Корнеевой из Воронежа!

Хотелось бы поделиться и опытом на тему: косить или не косить. Мы с мужем и ещё несколько наших единомышленников выбрали участки земли для создания Родовых поместий на территории бывшей деревни Богданово в Ковровском районе Владимирской области. Конкретно наш участок занимает почти 3,5 гектара. Земля там очень хорошая, и, соответственно, трава растёт местами в рост человека. Более пяти лет (с начала оформления документов) мы занимаемся посадкой — живая изгородь, аллеи, лесная зона. Чтобы легче это было осуществить, я просила мужа прокашивать траву по периметру, по местам расположения дорожек. И что? Прошлым жарким летом там, где трава была скошена и не защищала саженцы, они в большом количестве высохли, особенно хвойные (по ответственному будем смотреть при распускании листьев).

Ещё более веской причиной я считаю недостаток любви к посаженным деревцам. Каждое деревце — это новая жизнь. Они, как деточки, ждут внимания, ласки, доброго слова. А мы, поскольку не живём рядом с ними, а только иногда приходим, забываем об этом, а чаще просто не хватает времени, хочется ещё что-то новое посадить, чем-то другим заняться...

Поэтому, считаю, нужно жить в своём пространстве Любви, быть там постоянно.

В связи с этим, благодаря возможности обратиться к читателям, приглашаю соседей в наше поселение Богданово. Я бы с удовольствием жила там всё лето в палатке или шалаше, зная, что где-то рядом так же живут любимые соседи. Я тоже постаралась бы для них стать доброй соседкой. И с домом вопрос быстрее решится. Муж посмотрит на длительное отсутствие жены и скажет: нет, так дело не пойдёт, надо строить дом. Можно сказать, я обращаюсь к вам за помощью и поддержкой. Приезжайте, посмотрите! Возможно, это и есть то самое место, которое вы ищете для своего Родового поместья. У нас есть пруды, отличный лес (много грибов и ягод).

В настоящее время каждый из нашей группы будущих жителей поселения Богданово получил на руки пакет документов администрации Ковровского района о предоставлении в аренду сроком на 49 лет земельного участка для ведения личного подсобного хозяйства. Сейчас идёт составление договоров аренды. Оформление документов было длительным — во многом по нашей вине. Но я уверена, что те, кто пойдёт после нас, сделают это легко и быстро.

Елена ШИРКОВА.

РП Богданово, Владимирская обл., Ковровский район.
Тел. 8-920-934-9621.

Владимир Костин

Родное, Владимирская обл.
vlakofed@yandex.ru

В минувшем сезоне я продолжил эксперимент с высокими грядками. Перед этим осенью расширял пруд и из вынутого грунта сделал отвалы вокруг. Одна насыпь получилась из верхнего, плодородного, слоя, другая — из нижнего, неплодородного. Экскаваторщик по моей просьбе разровнял вершины этих насыпей, и на них на уровне 1–1,5 м образовались площадки, на которых осенью стал делать грядки.

Навоз в наше время — удовольствие дорогое, а его для наших малоплодородных почв требуется очень много, поэтому для обогащения почвы стал использовать местные материалы. На площадке насыпи прокопал траншею и в них уложил гниющие стволы и ветви деревьев, принесённые из леса. На них положил толстый слой подгнивающего сена, накошенного в поместье летом, и засыпал слоем земли. На неё уложил ещё один слой сена, засыпал его землёй, а сверху опять замульчевал сеном. Вот такая получилась у меня слоёная грядка.

Сложнее обстояло дело с отвалом из неплодородного слоя. Земля там была суглинистой и не подходила для грядок. Там я также прокопал траншею, но землю высыпал в отвал, как негодную для сельхозработ. Дно этой траншеи застелил деревянными гнилушками из леса, а сверху — землю из «плодородного» слоя. Слово «плодородный» беру в кавычки потому, что для засыпки использовал землю, полученную от прокопки дренажа для слива талых вод в пруд. Земля эта была из верхнего слоя, но настолько бедная, что по цвету была белой, как речной песок. Но она была лёгкой, песчаной и изобилвала аэробными бактериями, характерными для верхнего слоя, в то время как на насыпи был тяжёлый суглинок, вынутый с глубины 3 м и потому заселённый анаэробными бактериями, которые гибнут от соприкосновения с воздухом. Поэтому почва на этой насыпи была мёртвой и не годной для возделывания.

Моя грядка была ещё не готова для посадки культур. Ей надо было дать отстояться года два-три, чтобы

Альтернатива теплице

сено сохло и обогатилось гумусом, но я решил не терять сезон и попробовать сажать в неподготовленную почву. Более того, пришла мысль усложнить эксперимент и вообще не пользоваться плёнкой. Сейчас мода на поликарбонатные теплицы, и потому захотелось найти естественную альтернативу этому технократическому новшеству.

Для ускорения процесса образования почвы я запустил в новые грядки несколько баночек червей. Во время весенних гроздовых дождей они в большом количестве выползают из своих норок на дорогу и там их скопом давят проезжающие автомобили. Сами водители этого не замечают, а мне, пешеходу, это печальное зрелище открывается каждой весной. Поэтому после каждого гроздового дождя я выходил на щебёночную дорогу возле своего поместья и до прохода первого автомобиля успевал набирать баночку червей и заселял ими новые грядки. И спасённые червячки поработали на славу: взрыхлили почву и переработали подопревшее сено в питательный для растений гумус. Огромное спасибо этим маленьким труженикам земли! Подготовленные грядки затем засадил теплолюбивыми культурами: огурцами, помидорами, перцем, дынями и арбузами.

Сезон 2010 г. был необычным. В начале июня прошли такие проливные дожди, что нас залило по уши. А потом в течение двух месяцев держалась иссушающая жара. Не все культуры выдержали такую засуху. Картофель у меня не уродился, потому что я его не поливал, всё ждал дождя. А те культуры, которые поливал, дали прекрасный урожай. Но самый лучший урожай был — на высоких грядках.

На насыпи из плодородного слоя на каждом помидорном кусте вызрело до 30 плодов сорта перцевидный. Это тот сорт, что обычно продаётся на рынке. Общий вес плодов, собранных с одного куста, достигал 3 кг. А на насыпи из неплодородной земли вообще произошло чудо. Любый специалист скажет, что для окультуривания земли, взя-



той с глубины 3–4 метра, нужно не менее 5 лет. Поэтому было удивительно наблюдать, как на голой земле, которую ещё не успела обжить даже дикая трава, зеленеют жирные кусты помидоров с красными увесистыми плодами массой до 400 г. На этой насыпи удалось даже вырастить дыню с удивительным ароматом и мёдовым вкусом.

Кроме насыпи, я сделал и на огороде три грядки высотой 30–40 см. И они дали хороший урожай.

Для эксперимента засадил огурцами и помидорами также и равнинные грядки. И что же? Несмотря на иссушающую жару и полив они не дали ни одного огурца и совсем мало помидоров. В чём причина такого различия? Их, на мой взгляд, оказалось три. На ровных грядках земля холоднее, что замедляет рост корневой системы и, соответственно, растения. Во время проливных дождей корни подгнивают от обилия влаги, что также ведёт к замедлению роста, а то и гибели растений. И третья причина — резкий перепад ночных и дневных температур. Если днём воздух прогревался до плюс 35 и более, то ночью, перед рассветом, температура падала до плюс 7–10 °С. А такого перепада теплолюбивые растения не выдерживают.

На высоких грядках и земля теплее, и перепад температур не такой контрастный, да и растения лучше обдуваются ветерком, что защищает их от фитофтороза.

Таким образом, можно сказать, что альтернатива теплице найдё-

на. Овощи на высоких грядках растут под открытым солнцем и потому имеют более высокие вкусовые, питательные и энергетические качества, чем овощи, выращенные в теплицах. При умелом подходе можно и время созревания овощей приблизить к тепличному. К тому же, в теплицах обычно возделывают одну-две грядки, а высокие гряды дают неограниченный простор.

И хотя я не пользовался плёнкой, её в качестве укрывного материала можно использовать на короткое время два раза в сезон. Первый раз — в начале июня, когда после майской жары наступает похолодание вплоть до заморозков. В это время желательнее — для ускорения роста — укрывать на ночь огурцы, помидоры, бахчевые в течение недели. И второй раз — в начале сентября, в период первых осенних заморозков. После них обычно наступает тёплый период бабьего лета. И если в это время уберечь взрослые растения от заморозков, то потом можно собирать грунтовые овощи до начала октября.

Удивительно, что многие пока не пользуются высокими грядками. Причиной являются, вероятно, слишком маленькие размеры дачных участков. А в Родовом поместье есть пространство, и потому есть возможность для экспериментов. Таким образом здесь можно нарабатывать новые, а может, давно забытые старые агроприёмы, которые дают хороший и стабильный урожай.

■ Евгений Буткевич

ПРП Ладога, Иркутская область
ButkevichKos@mail.ru

Добрый день, дорогие друзья! Мне 52 года. Четверть века отработал «руками водителем» — руководил. Но вот уже 3 года постоянно живу в своём поместье в ПРП Ладога Усольского района Иркутской области. И всё это время с сыном и соседями строим дома из бруса, как в поселении, так и за его пределами. Живём не богато, но всё же построили — сначала «лисий нору», а теперь уже и двухэтажный домик на 80 кв. метров, выкопали колодец, есть баня, гараж, теплица, подрастают два ряда живой изгороди, кедровый лес, сад. В доме живём с женой и внучкой, которая находится на семейном обучении. Рядом, по соседству, живёт в «лисей норке» и наш сын.

Это всё — вступление. Хотелось просто сказать несколько слов о нас. А теперь о том, что заставило взяться «за перо». В октябре 2008 года у нас родилась третья внучка — София. И мы с женой Ириной решили сделать ей подарок — деревянную игрушку. Наивные, мы думали, что приедем в Иркутск и в «Детском мире» найдём всё, что душе угодно. Действительность оказалась менее радужной. Мы долго бродили по этажам магазина, пока не наткнулись на крошечный отдел с игрушками из дерева (во всех отделах царствовала китайская пластмасса). Выбор был более чем скромный. Вместо хорошего, объёмного подарка, на который мы рассчитывали, пришлось брать крошечных матрёшек, кубики и ещё какие-то «пустяшки». Нашему разочарованию не было предела. Продавец отдела сказала, что с деревом сейчас никто не работает — невыгодно. Пришлось дарить внучке то, что нашли. Но в душе осталось чувство неудовлетворённости.

Прошло несколько месяцев, но этот случай крепко сидел у меня в голове. И вот однажды, работая на строительстве очередного дома из бруса, я подумал, что было бы здорово, если бы кто-то начал делать домики для детей из брусочков, в масштабе 1:10 или 1:15. При этом соблюдая всю технологию брусого

строительства. Кто из нас в детстве не мечтал о своём «настоящем» домике?! А здесь будет домик из деревянных брусочков, да ещё и разборный. Его можно будет десятки раз собрать и разобрать. Он будет интересен не только ребёнку 3–10 лет, но и его отцу. Ведь собирая такой домик, можно научиться основным принципам брусового строительства. Для многих, кто собирается на землю, это может стать весомым аргументом. Да и время совместной работы отца и ребёнка на сборке домика дорогого стоит.

Я рассказал друзьям о родившейся идее. Она всем понравилась, но желающих её воплотить тогда



Сам себе конструктор



не нашлось. Прошло два года. В поселении остро встал вопрос заработка. Мы все, по одному и вместе, размышляли — чем можно заняться? Я опять вспомнил о своей идее и поделился ею с Димой Бахаевым, нашим новым соседом и бывшим предпринимателем с двадцатилетним стажем. Он сразу же заинтересовался и сказал, что ничего подобного до этого дня в магазинах не встречал, и, возможно, идея имеет будущее — надо её проработать. Дима показал видеоролик на

своём сотовом телефоне, где они с шестилетним сыном построили такой домик из фанеры на даче. Надо было видеть искрящиеся счастьем глаза Серёжи и его гордость за свой дом.

На моё сетование, что никто не хочет заняться производством таких домиков, Дима сказал: «А ты сам разве не сможешь?» Это меня озадачило, но, немного подумав, я согласился. И уже через неделю, к следующему приезду Димы у нас посреди зала стоял домик из строганных деревянных брусочков 45х45 мм, размером 40х40х56 см. Все, кто приходил и приходит к нам в гости, восторгаются им, вспоминая детство, говорят: «Вот если бы у меня тогда был такой домик!»

В феврале к нам приехала погостить дочь с внуками. Софии исполнилось два с половиной года. Внучка с огромным удовольствием играла с домиком. Она снимала и ставила на место крышу, заталкивала в домик различные мягкие игрушки. Вместе с нашей старшей внучкой Наташей (14 лет) разыгрывали целые представления.

Я понял, что попал в «десятку». Большая, деревянная, экологичная, обучающая игрушка-конструктор — что ещё ребёнку надо! Вместо пластмассовых уродцев — тепло дерева и тепло души человека, который её делал.

Сейчас я разрабатываю новые варианты конструкции домиков. Хочу со временем сделать целый комплекс, где будет ограда, колодец с воротом, стол, кровать, стулья и многое другое. Из лоскутков женщины сделают кукол в традициях наших предков. А на подворье будут кони, коровы, куры, собаки, вылепленные из глины. Пускай наши дети, живущие в городе, хотя бы так познают мир природы. Пройдут годы, и повзрослевшие юноша или девушка уедут подальше от камней города к живой природе сотворять своё Родовое поместье.

А первым шагом в их пути к земле будет игра «Я и папа строим дом». Так я назвал свою идею. В настоящее время я прорабатываю оформление и упаковку. Думаю, к концу марта всё будет готово. И новая игра для души обретёт свою жизнь. Буду рад, если и в других поселениях подхватят эту идею. У нас миллионы детей, а таких игрушек, ой, как мало.

Для тех, кто захочет заказать игрушку своему ребёнку: готов обсудить любые варианты. А тех, кто хочет научиться делать домики, приглашаю на 2–3 дня на семинар в наше поселение, где поделюсь своими разработками.

Звоните по телефону **8-908-653-9113** или пишите на сайт: www.ladoga.jimdo.com.

Ну очень полезно!

Здравия и спасибо за рубрику «В кругу семьи». Детской странички, конечно, жаль. Но, думаю, привыкнем и к этой.

Хочу внести свой вклад и рассказать о способе проращивания пшеницы, которым пользуюсь уже два года.

Самое лучшее — 500- или 700-граммовая банка. Зёрна доверху заливаются водой и оставляются на 12 часов в тёплом месте. Вода обычно коричневеет, значит, пшеничка выделила вещества — токсины, подавляющие рост растений. Эту воду надо обязательно слить и хорошо промыть зерно.

Потом закрываем банку с пшеницей крышкой с дырочками и ставим на бок на солнце. Так для пшеницы создаётся нужный микроклимат по влажности и теплу.

Зёрна прорастают одновременно в течение суток. Ростки должны быть не больше 1–1,5 мм. Пророщенную пшеницу лучше есть с мёдом или добавлять к перемолотым сухофруктам. Доза — 100 г в день.

Хороший рецепт — перемолоть курагу, изюм, финики, чернослив вместе с пророщенной пшеницей. Сухофрукты предварительно надо замочить. Затем можно слепить из всего этого трюфеля, обвалять в перемолотых грецких орехах. Это очень полезный десерт!

Будем здоровы!

Наталья КОЗЫРЕВА.
г. Калуга.



Из-Кон-но русские слова

Здравия и процветания! Известно, что пока у народа существует свой национальный язык, этот народ жив. Хочу добавить к этому: куда живёт в памяти людей песнь их истинного языка, сколько бы в него ни проникало слов извне, такой народ благословен и здравствует!

В истории Руси и России было много переделок в сферах языка и слова. Об этом много писалось в «РЗ». И всё же мы сами придаём забвению исконно русские слова, на которые с трепетом отзывалась душа и пристрастием России. Мы сами успешно поддерживаем их замену на современные, урбанизированные, монотонные, сухие.



Если бы на страницах «Родовой Земли» появилась рубрика о древних словах, версии их написания и прочтения, расшифровка по словарям, таких, как словарь Даля, исследования Карамзина и другие ранние источники, это было бы великолепно, интересно и полезно для взрослых и детей. И образы наши смогли бы стать многогранной, краше, щедрей.

И ещё, была в газете маленькая рубрика, но важная — «Буковник» в Детской странице. Помните, у В. Мегре в 6-й книге маленький Володя не может представить историю в книжке, которую ему привёз отец, как люди в древние времена жили впроголодь. Когда я читаю Буковник, то понимаю, что я «лох», или меня пытаются им сделать умные дяди из движения ВсеяСветной грамоты. Объясните мне, 48-летнему, что такое «Единение в СправноСлавии Столпности Земной и Столпности Небесной...» («РЗ» № 5, 2010 г.) и многое в том же духе. Кто такие — россичи и их азбука, описанная Иванченко, и почему именно её излагают детям нашего движения? Я веду кружок творчества «Образ» в сельском клубе. Если я попытаюсь объяснить школьникам, которые у

меня занимают, что по ВсеяСветной грамоте буква Р («рекуче») — это «Мозг ГЛАВЫ и ВЕЗТАЦии, Семя «Древа Мысленна», НовоСтрой чрез Ангела-Сеятеля из Будущего для Знаний НебесноСтолпной Защиты Восходенчества», о чём будут шептаться эти ребята?! Наверное, о том, что я свихнулся, а их мамы посоветуют пока не посещать подобные занятия...

Старинные:	Современные:
Азь	Я
Ведаю	Знаю
Лепота	Приятно
Очи	Глаза
Перста	Пальцы
Покон (кон – круг)	Мир (руМ)
Реку	Говорю
Уста	Рот
Славий	Соловей
Вран	Ворон
Бер	Медведь
Взор	Взгляд
Чарка	Кружка
Стожар	Млечный путь
Окоём	Край
Ирий	Рай
Челн	Судно

С уважением,

Алексей ОРЕХОВ.
г. Александров,
Владимирская обл.

На 100 км одна тайга!

Здравия вам! Меня зовут Дарья, пишу я из дальневосточной тайги. Живём мы с мамой в своей усадьбе уже 8 лет. На краю глухой таёжной деревни мы купили участок земли с домом. В радиусе 100 км кроме нашего села других деревень нет (в смысле, других населённых пунктов). Вокруг — красивейшая приморская тайга с многочисленной растительностью! Величаво возвышаются красавцы-кедры, дубы с листьями, что больше ладони человеческой!

На своём участке мы живём постоянно, в деревне единомышленников нет. Книжки В. Мегре дарим, читают, но...

Под посаженными на нашей земле лиственницами, берёзками, осинками и другими деревьями мы осенью собираем урожай грибов. В тайге собираем плоды и ягоды боярки, черёмухи, яблони-дички, жимолости, смородины, земляники, брусники, шиповника, лимонника, актинидии, винограда, шишки кедров (они у нас в тайге крупные — до 20 см), маньчжурский орех и многое другое. Сушим с мамой травы, собираем семена растений.

Кому интересно почитать о растениях Приморья и Дальнего Востока, рекомендую книжки Н. В. Усенко «Дары Уссурийской тайги» и «Деревья, кустарники и лианы Дальнего Востока».

Я недавно сочинила такое стихотворение:

Я встала рано поутру
И пожелала: «Быть добру!»
Добру быть, счастьем и мечте,
Мудрости, красоте и удаче!
Поверьте вы в слова простые,
Не серебряные и не золотые!
Поверьте, и воздастся вам,
Божественным сынам и дочерям!

...
Давайте вместе все
мы встанем поутру,
Посмотрим все на солнышко
и скажем: «Быть добру!»

Хочу также поздравить с Днём рождения свою мамочку! Дорогая моя! Ты самая лучшая на свете! Здоровья тебе, сил! Мы с тобой вместе — сила!

Мечтаю о подругах из разных уголков России! Пишите, кто живёт в своих поместьях, и кто ещё только мечтает о них!

Успехов всем, здоровья, сил и всего наилучшего!

Да быть на Земле Добру!

Дарья ЛЮТЕНКО.
692186, Приморский край,
Красноармейский район,
п. Мельничное,
ул. Центральная, д. 2.

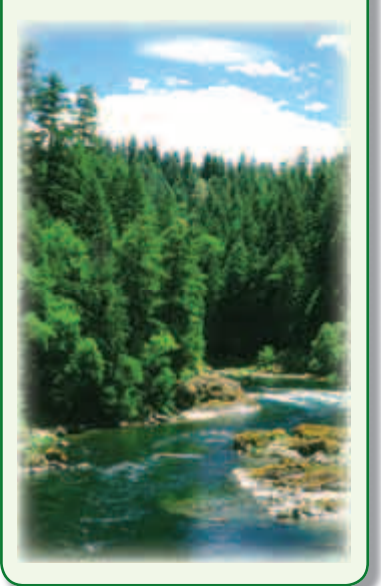

■ Надежда Зданко

РП Родное, Владимирская обл.

В номере 10 (75) газеты «Родовая земля» (октябрь 2010 года) на странице 10 было опубликовано письмо Людмилы Сорокиной из Пермского края «Как поживают твои курочки, Надежда?». В письме содержалась просьба рассказать о курочках. Просьбу выполняю.

Моему прадеду за заслуги перед Отечеством и героизм в русско-турецкой войне были пожалованы земли в Могилёвской губернии. Несколько коров и лошадей прилагалось к высшему (по чину) Кресту. Последующие поколения моих предков были хозяевами толковыми, потому зажиточными, хотя крепостных или наёмных не имели. Хозяйство вели умело вплоть до коллективизации.

Ещё ребёнком я слушала рассказы деда о жизни былой, о забытых ныне «секретах» урожая, домашнего хлеба, солений, содержания скота, хранения яиц... С приходом на землю очень понадобилось то немногое, что успела услышать от деда о традиционном русском быте.

Жизнь на земле и от земли была бы неполноценной, однобокой, если бы в ней отсутствовал контакт с животными. Все одомашненные животные ориентированы на человека, все дикие — наоборот. Молоко и яйца — самые полноценные, гармоничные продукты в природе. Только в этих продуктах идеальное природное сочетание ВСЕХ жизненно важных компонентов — белков, жиров, углеводов, микроэлементов, витаминов... Что бы там ни говорили теоретики от науки, а говорят они часто противоречивые «истины». Если хорошо покопаться в традициях, окажется, что ранее были не диеты,



Орловская

посты, системы. Существовала традиция полноценного питания разнообразно времени года и нагрузке — по законам естественного рационализма. Особое внимание уделялось белкам и жирам в сыром зимнее время. Отсюда: без скотины семья не жила, а выживала (в лучшем случае). Гороховые лепёшки (растительный белок) без молока и яиц не спасали, особенно малых детей. Золотое яичко — зимнее. Золото — богатство, а истинное богатство — жизнь в здравии. Молочные реки — символ абсолютного благосостояния.

О значении животных в жизни человека много написано и забыто в пользу индустриальных интересов общества. А мы — вернёмся к нашей теме — курочке-рябе.

Вплоть до Великой Отечественной войны в России имелось около 300 пород, подпород, породных групп и разновидностей кур. При-

чём все они — народной (натуральной) селекции, т. е. сформировались в результате отбора наиболее жизнеспособных и продуктивных типов в соответствующей местности и условиях быта. Процесс этот длился веками. Увы, сегодня мало кто умеет качественно заниматься животноводством, а поучиться уже почти не у кого. По этой причине попытки завести животных часто бывают неудачными и не приносят радости. Распространённые в среде наших

Птицефабрики постоянно продают населению молодок, но не предупреждают, что это не куры, а их гибриды, непригодные к дворовому содержанию. А тем временем настоящие русские дворовые породы продолжают вытесняться и исчезать. Из многообразия их до сего дня кое-как дотянули 6 пород, да и те в основном реконструированы. Только в XIX веке были описаны, систематизированы, названы, приняты стандарты отечественных кур. Так обозначи-

дождя... И только русские породы не требуют лишних хлопот.

Известные по русским сказкам рябы — это самая распространённая вплоть до революции породная группа — «Русская курица», или «Русская дворовая», ставшая генотипом для последующих многих иностранных (особенно англ. и нем.) пород. Крепкое здоровье, зимняя выносливость, самостоятельный вывод и выращивание цыплят, зимняя яйцекладка, всеядность, разно-



Юрловский петух

Как поживают русские курочки



Орловские куры

«единомышленников» крайности: а) что животные должны существовать сами по себе, а продукт принести человеку; б) для животных надо работать, их обслуживать, т. е. быть их рабом. Оба взгляда в корне ошибочны. В идеале — это сосуществование, взаимодействие и естественный обмен: мы им — условия, прикорм и любовь, они нам — продукты и услуги.

Традиционно куры в российских подворьях не требовали особых условий, жили на скотном дворе вместе с коровами, лошадьми, самостоятельно питались рядом с ними, летом паслись, обладали ценнейшим качеством (утраченным у большинства современных импортных пород) — воспроизводством. До революции и вплоть до 40-х годов XX века русские куры массово вывозились иностранными конторами. В Европе и Америке создано и улучшено около 200 ценных пород прилитием русских кур к местным. С 50 годов США начали подсаживать весь мир на свои интенсивные технологии массового производства яиц и мяса от гибридов (позднее — мутантов) в искусственных клеточных условиях на кормах-стимуляторах с использованием гормонов, антибиотиков, белков клонированной сои.



Русская хохлатая

лись породы: Павловские (по с. Павлово), Юрловские голосистые (по с. Юрлово и необычному голосу), Русские хохлатые (по наличию хохла), Русские корольки (миниатюрные куры-статуэтки), Чёрные бородастые (по бороде), Орловские (это заслуга графа Орлова), Ливенские (по г. Ливны)...

Трагическая судьба русских пород кур подвигла меня и группу молодых энтузиастов создать Всероссийский клуб отечественных пород кур. Цель — восстановление, популяризация, возврат отечественных пород в российские подворья. А проще — не дать им исчезнуть навсегда.

Надо признать, что и в других странах мира немало хороших и красивых пород. Их постоянно завозили и завозят в Россию. Но что происходит: как бананы не растут на грядках Подмосковья, так европейские, средиземноморские, калифорнийские рекордсмены не выживают или непродуктивны в Средней и Северной России. Потому особую ценность здесь опять-таки приобретают русские рябы.

В разные годы и я держала разные породы. Некоторым из них приходилось зимовать около печки, другим требовались особые условия, третьих нужно было прятать от



Павловская



Павловский петух

образная цветовая палитра — вот суперкачества русской курочки-рябы. Впоследствии курочкой-рябой стали называть уникальную русскую породу — Павловских кур. В XIX веке её считали эталоном красоты и назначали за неё огромную цену. Но многотрадная история страны прошла и по этой породе. И всё-таки сегодня она существует, восстановлена вновь ВНИИГРЖ и коллекционерами. Уникален окрас этой породы — серебристый (белый в чёрный горошек) и золотистый (жёлтый в чёрный горошек и наоборот). И сама птица — северная царица: вместо гребешка — шапочка из перьев, вместо серёжек — борода с баками, ножки в перьевых чулочках. Такова и сегодня эта русская редкость — Павловская курочка-ряба.

А вот Орловская порода хоть и рябая, а точнее — ситцевая (трёхцветная), но это уже совсем иная история, которую приписывают таланту графа Орлова-Чесменского. Род Орловых оставил яркий след в отечественной истории. Это и орловские рысаки, и романовские овцы, и гуси, и коровы русских кровей, и естественные науки, и воинские доблести, и политика царского двора... Да, были люди!

Заслуживает внимания ещё одна очень распространённая в прошлые века наша порода — Русская хохлатая. Да-да, та самая хохлатка из сказок. И она чудом жива до сих пор. Очень приспособленная к суровым условиям жизни порода.

Справедливости ради следует сказать, что любое сохранённое историческое наследие, как часть народной культуры и традиции, связывает нас с нашими достойными предками. Благодаря памяти и традиции мы перестаём быть «родства не помнящими» и приобретаем силу рода своего, силу земли своей, — пока помним, бережём, любим всё то, что на этой земле было и есть.

Продолжение следует.



Юрловские



Павловские



Русские хохлатые

Хочу рассказать произошедшую со мной несколько лет назад историю, которая перевернула мои представления и подходы к тем, кого мы называем «братья меньшие».

У моей семьи есть огород, который в десять раз меньше гектара. Находится он в восьмистах метрах от дома. Послала меня мама собирать чёрную смородину. Пришёл, поставил около куста низкую лавочку, бидон на три литра и начал производить всем известные действия: протягиваешь руку к яголке или кисточке, срываешь и несёшь до ёмкости, кладёшь в неё. Такие манипуляции я сделал раз семь, и в голове вызрела какая-то интересная мысль, потому что до похода в огород мною читалась очередная книга В. Н. Мегре. Принёс я карандаш с бумагой, вновь сел на лавочку и стал писать. При дописывании последней строчки мне на руку села огородная муха с двумя чёрными полосами вдоль тела. Как обычно, я стяхнул её, как стяхивает любой обыватель. Закончив писать, отложил блокнот и ручку в сторону и принялся за работу. И опять на указательный палец правой руки села та же самая муха. Я подумал, что муха начинает наглеть и пора бы её проучить, как вдруг появилась другая мысль, при которой моя рука с мухой замерла. Вспомнил слова Анастасии, что все твари земные ждут от человека ласки и готовы помогать ему во всём. Мне захотелось проверить это утверждение. Правую руку с мухой я приблизил на расстояние в локоть к своим глазам, стал улыбаться и мысленно говорить мухе тёплые слова. При этом мои глаза излучали доброту и внимание. Муха повернулась ко мне мордочкой, и я заметил её удивление. Именно удивление, по-другому это назвать трудно. Затем я решил погладить её и мысленно стал говорить ей следующее: «Моя красавица, не бойся. Я не причиню тебе зла, только ласково поглажу твоё крылышко!» и т. д. Медленно стал приближать вытянутый указательный палец левой руки к мушке. Мушка забеспокоилась, стала пятиться от приближающегося к ней пальца, недоверчиво перебирая лапками, но всё же не улетала. Я продолжал мысленные уговоры. Мушка допятилась до конца пальца, дрожа крылышками, повернулась ко мне «кормой». Она опасалась подвоха, и в то же время она надеялась! Я очень аккуратно, нежно дотронулся до её крылышка. Раз, другой и... убрал руку. Муха на моём указательном пальце перестала дрожать и повернулась мордочкой ко мне и... я увидел в её глазах-бусинках столько радости и гордости, что хватало бы на целый взвод людей! Я сказал ей мысленно: «Знаешь, мне надо собирать ягоды! Если хочешь, можешь продолжать сидеть на моей руке, а мне работать надо».



И мы с ней стали собирать ягоды. Иногда я поглядывал на неё и видел, как она старалась не улететь с руки. Минут через пять кто-то внутри меня сказал: «Что ты себе придумал? Всё это сказки, поэтому стяхни муху. Мухи — переносчики грязи». И я последовал этой команде, сказав себе: «Что за бред я несусь?», и продолжил собирать ягоды. Ещё через несколько минут вторая половинка моего «Я» сказала: «А вдруг это не бред, вдруг такое чудо — естественно?» Мне решительно захотелось это проверить, и я стал искать глазами мушку. Она сидела на соседнем кусте валерианы печальная и расстроенная. Друзья мои! Я не сочиняю! Это заметил бы даже скептик. Я стал глядеть на неё ласково и мысленно просить прощение. Затем вытянул указательный палец и медленно повёл его к листу, где она сидела, а она вновь стала недоверчиво пятиться. Когда мой палец «подплыл» к краю листа, как лодка к пристани, я мысленно попросил забраться мушку на мой палец. И произошло чудо! Мушка осторожно переместилась на мой палец. И мы вновь вместе стали собирать урожай.

Вскоре я решил, что у мухи тоже могут быть дела по огороду, а точнее, по нашей общей среде обитания. Плавно подвёл руку к соседнему кусту и сказал влух мягким голосом: «Тебе тоже пора заняться делом, поэтому перелезай на этот лист». Муха послушно перебежала на указанный мной листик чёрной смородины. В этот самый миг меня аж! захлестнула волна огромной радости и благодарности к мушке, Богу и миру вокруг! Такое чувство бывает, когда долгожданное тобой дитя обнимает тебя и говорит: «Папа!»

Всех, кто обитает у меня на огороде и вблизи, я теперь называю не только братьями и сёстрами, но и союзниками да партнёрами по совместному проживанию и творению. Вскоре произошла другая подобная история. Мы с друзьями поехали на машине в лес. Возвращаясь обратно, решили помыть авто около реки. Выбрали место близ моста, и меня послали носить в ведре воду. Я заходил под мост, где был

тенёк, черпал речной воды и шёл к машине. Заметил, что кроме меня под мостом приютилась стайка бабочек махаонов, три из них сидели чуть в сторонке на кустике. Мне захотелось вновь повторить свой эксперимент. Я остановился вблизи трёх «подружек» и вновь мысленно стал обращаться ласково, с улыбочкой, с добротой. Попросил разрешения прикоснуться к крылышку ближайшей. С первой попытки мне это не удалось, они взлетели. Я подошёл к воде, зачерпнул ведро и направился к тропинке, ведущей наверх. Но решил, что надо повторить попытку. Оставил полное ведро у тропинки, подошёл медленно к кусту, на который вернулись три бабочки, внимательно посмотрел на ту, которую хотел погладить, и также мысленно обратился к ней. Медленно повёл пальчиком, и мне удалось коснуться её крылышек. На этот раз она не упорхнула. Мне было приятно. Я ушёл с ведром к друзьям, которые сказали мне, что нужно ещё раз сходить и можно будет ехать.

Зайдя под мост, я пережил волшебство: стайка бабочек, ранее сидевшая или летающая поблизости, стала кружить около меня и уселась на песок. Набрал воды, я пошёл назад, через то место, где уселись бабочки. Они мигом взлетели и стали парить вокруг меня, касаться своими крыльями моих рук и лица. На короткий миг я растворился, исчез, взлетел. Я не понял, где я. Потом волшебное превращение исчезло. Я постоял несколько секунд и двинулся к тропинке, а бабочки полетели меня провожать до проезжей части. Красовались и как будто говорили: жаль, что ты уезжаешь, нам есть что тебе рассказать.

Теперь, когда нахожусь в огороде, на мои кончики пальцев, если я их вытягиваю, безбоязненно садятся мушки-наездники. Это такие маленькие насекомые, которые похожи по форме и расцветке на ос, только меньше. Очень здорово, только гладить пока себя не дают. Но я и сам пока думаю, надо ли?

Алексей ОРЕКОВ.

г. Александров, Владимирская обл.

Вместе и повеселимся!

Здравия вам, уважаемые соратники.

Недавно, около полугода назад, встретился с вашим сообществом, был приятно удивлён тому движению, что получилось. Рад за вас, рад за нас! Центральное моё удивление было в том, что люди, пошедшие по пути, указанному книгами об Анастасии, встретили НАШИХ БОГОВ?! Поразились и применив заповедь БОГА РАМХАТА — Вернитесь к своим корням и вы откроете врата в Божественный Мир (правь), — понял, что по-другому и не могло быть!

С книгами из серии «ЗКР» встретился более 10 лет назад. Прочёл на одном дыхании. Нашёл много для себя интересного, многое почерпнул (кедры, что посадил тогда, уже большенские!). Благодарю автора! С некоторыми тенденциями в книгах не согласился тогда и сейчас не согласен, может, не готов ещё воспринять, как говорится, каждому своё и в своё время. «Своя» — оформленная у государства — земля — это, на первый взгляд, хорошо и правильно, и даже как-то верно. Только «циклиться» на этом, считаю, плохо. На самом деле, земля у нас у всех одна, и она общая — и это не просто высокие слова, это немного другой взгляд, подразумевающий не много другие действия или, вернее, цели действий. Это как в известной притче про трёх людей, строящих храм: каждый строил храм, но с разными целями: один, чтобы денег заработать, другой — грехи замаливал, третий создавал пространство для людей, где им, может, будет легче общаться с БОГОМ, соответственно, каждый получил своё. Тем не менее, рад, что это движение есть, и всех вам — нам — благо на этом поприще.

О себе. Год, как безвылазно живу в деревне Поваренки на берегу реки Кама (Удмуртия). Живу здесь с конём, коровой, псом, котом и ди-

кими птицами, иногда приезжает в гости другая часть моей семьи. За это время многое сделал и многому научился.

В этом тёплом сезоне хочу: 1. Построить конюшню-коровник. 2. Построить из самана дом и создать в нём и рядом с ним выставку «Настоящего» (это пока рабочее название), дом планирую построить около автодороги, рядом с моим домом, на государственной земле (может, не снесут постройку, оформить землю пока не получается...). 3. Построить голубятню. 4. Освоить гончарное дело. 5. Освоить создание изделий из крапивы. 6. Найти в ближайшей тайге на другой стороне Камы кедр и потрудиться с живицей. 7. Начать осознанное сотрудничество с пчёлами. 8. Построить реактор для производства биогаза. 9. Вырастить урожай. И, скорее всего, ещё что-то, к чему готов и что дадут Боги. Есть такая пословица: если хочешь расшевелить Бога, расскажи ему о своих планах... Вот и повеселились...

Одно из правил, которым руководствуюсь в жизни: делай, что можешь, а будет так, как БОГИ дадут. Так что, делаю, что могу, руководствуясь целью и соизмеряя средства.

Если кто захочет общаться или помочь в ратных делах, буду рад дать — принять. Нужна мужская помощь, с конём строить интересно, но как-то медленно получается... Приезжайте, здесь, на мой взгляд, красиво и интересно, комфортно. Жить есть где, прошлым июнем одновременно жили 14 человек, часть разместились в палатках (проводили семинар по дикоросам). Детям и взрослым есть где и с кем играть...

Ладного вам времени, соратники!

Николай МАЦУЛЕВИЧ.

д. Поваренки, Удмуртия.

Сайт: kamerton.su.

эл. адрес: matsulevich1@mail.ru.

тел. 8-912-856-3799.



Приму его как учителя



Здравствуйтесь!

Да, это крайность — моя реакция на письмо Алексея Асташенкова «Прежде чем завести живую игрушку...» в мартовском номере «Родовой Земли». Моё мнение — пусть каждый решает, иметь или не иметь животных.

Да, меня тоже устраивает, что у меня нет домашних животных, я могу свободно передвигаться. Нет на мне ответственности, так как не имею прирученных. Но если ко мне приблизится животное и ему будет нужна моя помощь, то я приму его как учителя. Благодарю.

Татьяна ПАНКРАТОВА.
г. Барнаул, Алтайский край.



А что ещё мы не учли?

Здравствуйтесь! В своей статье «В одной лодке» («РЗ» № 1, 2011 г.) Стародубовы поднимают очень серьёзную проблему. Анастасия просила нас детализировать своё поместье и также поселение. Ограниченный ум человека не может предвидеть даже вечер этого дня, не говоря уже о завтрашнем. А ум и дух давно живут не в гармонии. Зепп Хольцер, столкнувшись с нашим движением, тоже заметил, что у людей нет общей концепции развития поселения, с чётко продуманным на сотни лет вперёд проектом! Пусть он во всём видит деньги и выгоду, но его замечание попало в точку! В точку с мнением Анастасии! Нет детализации, чёткого понимания Сотворяемого!

Человек обижается, что его любовь к животным не разделяют люди, он даже считает, что

его животных обязаны воспитывать всем поселением. А когда заводил этих животных, он о чём думал? Лично о себе, а не о соседе! Он же знал, что нет изгороди, что животные ещё не приучены, и сознательно делал только хорошее для себя. Он сделал всё, чтобы создать сложные условия, а теперь это хочет переложить на плечи других и при этом, чтобы его лично поддерживали другие люди и сказали, как те, кто уже готов убить его животных, плохи. Так происходит раскол людей на плохих и хороших, на два лагеря.

По законам Вселенной, человек получает то, что посеял. И это наглядный урок для всех. Люди, которые живут рядом со Стародубовыми, явно любят животных, но заведут их позже, когда вырастят для них огра-

ждения, чтобы уважать труд соседей. И прежде люди на голом энтузиазме строили «новое общество», а потом оказывалось, что это копия прежней или ещё чудовищнее. Чтобы не совершить подобную ошибку, надо хорошо понять прошлое — с его ошибками. Анастасия не зря убирает из РП деньги, ибо деньги — это стража (кн. 8). Главное — чистота помыслов.

Кто, сотворяя новое, учёл жизнь этих животных? Сколько лошадей может вольготно проживать на этой территории? Сколько земли для скотины надо, помимо селения? Один медведь живёт на 4 га, эту территорию он метит, и он тут хозяин. Если в поселении из 100 человек будут держать 3 медведя, то им нужно к поселению 12 га земли. Примерно такой же подсчёт нужен по каждой животине в поселении. Кто такое у себя спланировал? Кто сделал круговорот воды в своём поселении? Без техни-

ки, за счёт самой природы? Кто знает цифры испарения, сколько дерево поднимает воды из земли и испаряет её? (Значит, столько должно быть по объёму и прудов, водных ловушек).

А что ещё мы не учли? Что ещё не детализовали? Наша мысль ещё многое не объёмлет, а наша дисгармония выпирает и выпирает. Так что, дорогие любители животных, следите, пока не пришли к общему взаимосогласию, за своими питомцами сами! Не научили — привязывайте, делайте высоченные заборы на своём гектаре, но оберегайте своих соседей, а не только своё и только своё нажитое! Может быть, увидите собственный эгоизм, прикрытый любовью к животным. Простите за резкость, но вы же хотели обсуждения!

Желаю, чтобы эти энергии всё-таки уравновесились, как и дружи.

Ольга ИВАНОВА.
г. Екатеринбург.

В России, севернее нас, есть наши единомышленники. Так вот, они создают поселение и осваивают строительство «лисых нор», и уже много людей живёт в них, т. е. опыт строительства подобных жилищ у них уже очень богатый. Я написал одному из них — Павлу — с просьбой поделиться опытом и прокомментировать мой проект, который я отправил им на предмет наличия ошибок. Очень интересное и подробное письмо прислал мне Павел в ответ!

Наше поселение действительно прославлено своими «лисыми норами». И даже помимо «официального» названия Родники предлагали варианты: Лисьенорск и Нороуральск. Но мы можем похвастаться скорее количеством такого жилья, чем творческой оригинальностью проектов (хотя в будущем убеждённые «норокопатели» — я уверен — покажут чудеса архитектуры. Уже вынашиваются проекты 8-гранных и круглых «лисых нор»).

Так сложилось исторически, что три обитаемые «норки» строились с целью как можно скорее получить готовое жилище, затратив небольшие средства. Кроме них (у Нины Ивановны Феткуловой, Нади Рубцовой, Тани Скомароховой), есть две уже засыпанные, но без внутренней отделки и без печи (Володи Симахина и Андрея Белобородова) и ещё одна маленькая (2,5x2,5 м), приспособленная под летний домик (Окуловских). В ближайшие два-три года ещё как минимум 4 семьи обещают построить себе «лисы норы».

Такая популярность связана с их **достоинствами**:

1. Скорость возведения. Одна (Нади Рубцовой) была за две недели с нуля (ямы, выкопанной экскаватором) доведена до жилого состояния (с печкой и внутренней отделкой), из них на возведение каркаса, обшивку и засыпку ушло 3 дня. Разумеется, с помощью соседей;

2. Дешевизна. У нас почти во всех проектах основные материалы — кругляк и необрезная доска;

3. Низкие затраты на ремонт. Поскольку фасад сведён до минимума, а кровля закрыта землёй, их не надо ремонтировать;

4. Внутренний климат. Зимой «норожители» тратят РЕАЛЬНО МЕНЬШЕ дров (при -30°C топят 1 раз в день), чем их соседи в срубках. Они могут на несколько дней уехать и не топить без риска заморозить жилище (хотя на практике мы всё равно топим друг дружку печки при отсутствии хозяев). Летом в доме приятная прохлада;

5. Не нужно официальное разрешение на строительство (преимущество для тех, кто боится гостей из земельного комитета). Хотя на Украине, наверняка, своя специфика.

Теперь о **недостатках** «лисых нор»:

1. Земля, подобно железобетонным плитам, имеет экранирующие свойства, то есть является препятствием для естественного космического излучения. Люди, чувствительные к тонкой энергетике, ощущают



«Лисья нора»:

ОПЫТ ЖИЗНИ

это как внутренний дискомфорт. Поэтому таким людям лучше строить деревянные дома, которые проницаемы для радиации;

2. Отсутствие возможности смотреть в окно, желание быть сверху земли — тоже серьёзные психологические факторы.

Для меня лично эти два недостатка являются очень значительными. Поэтому сам я живу в срубе. По тем же, видимо, причинам жильцы всех трёх обитаемых нор мечтают в перспективе перебраться на поверхность. В то время как поселенцы, не имеющие ещё никакого жилья в поместье, мечтают о «лисых норах».

Самая старая — Нины Ивановны Феткуловой — построена в 2004 году, две другие в 2006-м. Засыпка — от 0,5 м до 1 м. Эксперимент удался: хозяева в целом довольны своими жилищами.

О гидроизоляции. У нас во всех пяти случаях (кроме летней микронорки Окуловских, про неё не знаю) использовался рубероид или бикрост. Его подкладывали под нижнюю обвязку (она почти у всех, кроме Володи Симахина, лежит на земле, а у него — на кирпичах), им же обшивали доски стен с наружной стороны. Мне, честно говоря, этот вариант не очень нравится: он мешает естественному балансу влажности между землёй и домом (по теории, суглинистый грунт сам регулирует влажность и поддерживает её на оптимальном уровне). Но других вариантов не знаю. Может, штукатурить стены снаружи глиной, высушить и засыпать? Глиняная штукатурка защищает дерево от гниения.

Влажность в помещении, наверное, зависит от типа грунта и глубины грунтовых вод. У нас суглинок, вода — на 5-7 м.

Опыт показывает, что в отапливаемой «лисей норе» сырость не возникает. С проблемой сырости столкнулась только Тани Скомарохова: у неё к норе пристроен погреб, и оттуда через дверь сырость и тянет. У неё же было замечено намокание потолка в углу и подгнивание досок: там, видимо, засыпка недостаточная, и рубероид



где-то повреждён. А, возможно, и конденсат? Он вполне может появиться на рубероиде со стороны досок, если в помещении влажно от погребов.

Тани также была единственной, чья нора пострадала от нагрузки земли. После года эксплуатации коньковая балка дала заметную трещину, и пришлось в центре дома подпереть её столбиком. Длина балки — 4 м, диаметр — около 16-18 см, в месте слома крупный сучок. Надо сказать, что брёвна использовались из горельника, что тоже на прочность повлияло. (У Нади Рубцовой коньковая балка с точно такими же характеристиками исправно служит).

Выводы такие: использовать бревно потолще и с минимумом сучков. И, главное, упирать стропила друг в друга, чтобы нагрузку перераспределить на стены. При этом необходимо уделить внимание качеству верхней обвязки стен. Хотя по нашему типовому проекту многочисленные доски стен (перпендикулярных коньку), а также сам грунт должны защищать стены (параллельные коньку) от развезжания.

Надо сказать, Танина «лисыя нора» — вообще феномен. Там строили наши же поселенцы, но работа была организована плохо, опыта и проекта не было. Делали, можно сказать, наугад. Сейчас смотрю и удивляюсь: расстояние между стропилами — 133 см, а обрешётка сделана из дюймовки (!). Дюймовка прогнулась под тяжестью земли, но держит! Разумеется, все последующие построены более разумно.

Ты спрашиваешь про стойки? С ними всё в порядке! Они никуда не денутся.

Разные умные люди советовали делать вентиляцию посредством двух вертикальных труб. Тем не менее, она нигде не реализована, и никто ещё от этого не страдал. Хотя не исключено, что с ней было бы ещё лучше, в том числе в таких «клинических» случаях, как у Тани Скомароховой.

Окна во всех наших «норках» с фасада, а фасад со стороны одного из фронтонов.

Ещё, в двух «норах» (у Нади Рубцовой и Нины Ивановны) сделаны потолочные окна. Перед установкой первого мы долго спорили: а стоит ли? Рассказывались страхи

об озёрах конденсата, о затекании дождевой воды под стекло, под раму, о граде, разбивающем стекло, о том, что зимой его всё равно заметёт... Сделали — и увидели: СТОИТ!!! Никакого затекания воды не было, град тоже не повредил (верхнее стекло — закалённое), снег не доставляет неудобств и легко чистится. Правда, немного конденсата у Нади всё же было. Но и это не омрачило удовлетворения от окна: яркий, но мягкий, приятный рассеянный свет сверху-сбоку освещает дом вплоть до захода солнца.

Привожу **типовой проект**, по которому строились три ныне обитаемые «норы» (другие 3, заведённые под крышу, тоже очень похожи по проекту). Правда, нарисовал только начальную стадию. Дальше будет понятно по описанию. Размеры нор у нас — от 2,5x2,5 до 4x4.

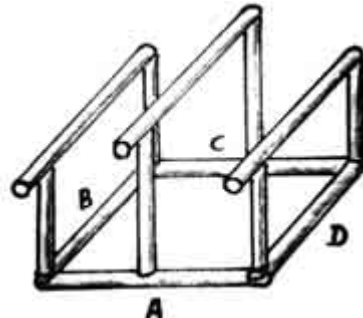

1. Яма копается больше по размеру, чем планируемая нора. Для норы 4x4 копали яму 5x5 м. Заглубление у нас в среднем 1,5 м.

2. На дно укладывается рубероид по периметру будущего каркаса.

3. На рубероид кладем 4 бревна нижней обвязки, соединяем их в полдерева, выравниваем по уровню (можно с некоторой погрешностью), подгоняем до равенства диагоналей и закрепляем скобами. Как вариант — можно нижнюю обвязку ставить на кирпичи. В нашей местности основной грунт — суглинок, поэтому его можно считать благонадёжным и глубоко столбы не зарывать.

4. На углы нижней обвязки устанавливаем 4 столба (длина — 180-200 см): для хорошего прилегания подтесываем либо брёвна обвязки, либо столбы. Само собой, выверяем по отвесу. Закрепляем временными укосами, из горбыля, например (на рисунке не показаны).

5. Устанавливаем на серединах сторон А и С центральные столбы (длина 250-300 см). Скрепляем их горбылём с угловыми столбами.

6. Устанавливаем конёк и балки. Рекомендуются брать длиннее, чем стороны В и D по проекту, чтобы обеспечить навес со стороны фасада.

7. Устанавливаем стропила. В наших проектах они опираются на конёк, но лучше, наверное, ещё упереть их друг в друга. Расстояние между стропилами — 80-100 см. При использовании навеса с фасада необходимо, чтобы одна пара стропил была как раз над брёвнами и столбами стороны А.

8. На каждой стороне врезаются промежуточные столбы. В проекте 4x4 у нас их было по 2 на каждой стороне.

9. Стены полученного каркаса обшиваются снаружи досками (25 мм) и рубероидом. Фасадную стену необходимо утеплить дополнительно.

10. На стропила набивается обрешётка и кладётся рубероид. У нас обрешётка — 25-30 мм, но лучше сделать её потолще или стропила почаше.

11. Дальше окна, двери и всё такое. Потом внутренняя отделка.

Вот и всё. Спасибо, Павел! Всего доброго! Процветания вашему поселению!

Александр ЛУЦЕНКО.
http://rodovayazemlya.org.ua/publ/5-1-0-3.

ЛЕПОТА собирает друзей

Добра, света и радости людям Земли шлёт самое северное поселение из Родовых поместий ЛЕПОТА.

Землица нашла и пригласила нас на юге Архангельской области, что граничит с севером Вологодской. Собрала землица друзей с разных стороншек России, из Архангельской, Ленинградской областей, из Ставрополя. Одно лето проверяли силу своей мечты даже гости из Испании. Сегодня строят свои Родовые поместья девять семей, четыре из них — многодетные.

Землица расположена по берегу реки Вель, местность холмистая, почвы суглинистые, но есть места, где глина с песком, практически готовая для печных и строительных работ. Оформлена землица в аренду на 10 лет — дачное некоммерческое партнёрство. Смешанный лес примыкает к нашей землице и одаривает черникой, малиной, брусникой. Есть на дальних болотах и моршочка, и клюква, а по берегам рек — дикая смородина, жимолость. Радуют грибочками уже и подрастающие лесочки обитаемых поместий (9 литров осенних рыжиков засолила семья Инжеваткиных в 2009 году).

Свободная же землица ждёт своего друга — Человека, чтоб породниться, отогреть, накормить, вдохновить на совместное сотворение Любви Пространства. Реченька Вель омоет от суеты городской, напоит вкуснейшей водой. Родники поделаются живой водицей. Добрые соседи примут, помогут, поддержат.

Подружимся со всеми, кто готов привнести и поделиться с нами своей Любовью Единомыслием Помощью Озарением Творчеством Азартом. Землица наша хоть и северная, но очень Ласковая Единящая Понижающая Отзывчивая Трудолюбивая Активная — чему и нас учит.

Милости просим в ЛЕПОТУ.
Сайт www.lepota.hdd1.ru.
Тел.: 8-818-582-6124, Саша, Наташа; 8-921-372-9751, Аня; 8-921-307-9800, 8-931-401-9382, Игорь, (ingev@mail.ru); 8-921-921-2681; 8-921-471-7897, Светлана.
Для писем: 164007, Архангельская обл., Коношский р-н., п/о Папинская, д. Тончиковская, Светлане Инжеваткиной.

Мечта Вишеры



Здравствуйте! Наша деревня, как и многие в России, почти заброшена. Но у нас так много красивых живописных мест, почти девственные леса, таёжная красавица — река Вишера, на которой стоят древние камни Полюд, Ветлан, Говорливый, Писанный и другие. В деревне есть электричество, водоснабжение — из артезианской скважины (есть и ключи). Много невостребованной земли, в которую могли бы вдохнуть жизнь неравнодушные люди, желающие работать на земле и достойно жить, люди, думающие так же, как мы.

Отзовитесь и приезжайте к нам строить Родовые поместья!

Пишите: 618590, Пермский край, Красновишерский район, п. Романиха, ул. Таёжная, 15-2. Тел. 8-951-947-4852.

Зинаида ПЛОТНИКОВА.



Производство вакцин — это один из наиболее прибыльных бизнесов

Эта отрасль гораздо более выгодна, чем производство лекарств, поскольку каждый взрослый и каждый ребёнок на планете является потенциальным потребителем нескольких доз вакцин, назначаемых периодически в течение жизни, ведь колят вакцины всем подряд, начиная с новорождённых и заканчивая беременными женщинами и стариками.

С каждым годом растёт количество изготавливаемых прививок, которые тут же вносятся в национальные прививочные календари разных стран, соответственно, растут и доходы фармбизнесменов. Вопрос прививок — это вопрос денег. И не просто денег. Гигантских, чудовищных сумм! Миллионы и миллиарды долларов. На ничтожную часть которых можно покупать прессу — как специальную, так и общую. Проводить «научные исследования» карманных «учёных» с заранее известными результатами. Выпускать книги, финансировать теле- и радиопередачи, открывать шикарные сайты, множить «поголовье» тщательно отбираемых «специалистов по инфекционным болезням» и «эпидемиологов», давать взятки чиновникам министерств здравоохранения за включение в национальные календари всё новых прививок.

Из чего и для чего делаются вакцины

Сначала о некоторых компонентах прививок: тиомерсал (ртутное дезинфицирующее и консервирующее вещество), алюминий (добавка для стимулирования выработки антител), формальдегид, этиленгликоль (антифриз), фенол (дезинфицирующее вещество и краситель), хлорид бензетонина (антисептик) и метилпарабен (противогрибковое и предохраняющее вещество), полисорбат-80 (он же твин-80), смазочно-охлаждающая эмульсия, красители, растворитель, боракс, глицерол, сорбитол, полирибосильрибитол, бета-пропиолактон, амфотерицин Б и другие химикалии. Но это далеко не всё. Чтобы понять, как изготавливают вакцины и каким образом эти опаснейшие вещества попадают в них, приведём отрывок статьи американского доктора Джозефа М. Меркола.

«Немногим известно, что вакцины выращивают на обезьяньих почках, мышинных мозгах и зародышах цыплят. Немногим известно о страшных последствиях введения чужеродных животных тканей (их ДНК и РНК) и об аутоиммунных реакциях, которые они могут вызвать. Немногим известно о том, что вакцины подавляют иммунитет и могут стать причиной рака, лейкоз и даже быть связанными со СПИДом.

Многим вообще неизвестно (поскольку им не говорили), что вакцины выращиваются на органах животных, и они содержат ДНК и РНК этих животных. Прививки являются продуктами крови, и они опасны для нашей иммунной системы. Медицинская литература полна сообщениями, связывающими прививки со многими болезнями — и причинно (причинная связь) и по времени (временная связь). Ежедневно выстраивают миллионы детей и вводят им гнилые токсические вещества, возвращенные на органах животных, раковых клетках, абортированных плодов и других отравляющих субстанциях. Лишь немногие интересуются, откуда достают вирусы и как их выращивают в лабораториях.

Если бы кто-либо задал эти весьма чувствительные вопросы, то он бы многое узнал о производстве вакцин. Я предупреждаю вас сейчас, что обсуждение производства вакцин может вывернуть ваш же

лудок. Вакцины делают из самых омерзительных и грязных веществ на планете. Вакцинный «котёл» полон гнилых соков из орзанзимов, подвергшихся заражению и выделивших знойные секреты. Наука подбирает эти отбросы в надежде создать вакцины для «предотвращения» болезни, а мы одурочены — ведь прививки, на деле, приводят к увеличению заболеваемости.

Во-первых, патогенные (вызывающие болезнь) вирусы не растут на здоровой «почве» (среде). Если внутри организма существуют нормальные условия, вызывающие заразные вирусы и микробы просто не будут там расти. Например, вирус гепатита не растёт ни на асфальте, ни в организме здорового человека. Для того чтобы сделать вакцину, производители должны получить откуда-то этот вирус, поэтому они берут его от больных гепатитом. (Первые гепатитные вакцины 1970-х гг. выращивали на крови гомосексуалистов, так как последние имели высокий уровень заболеваемости гепатитом.) Сегодня производители «продвинулись», они просто подбирают выделения больных гепатитом и культивируют вирус. Какие выделения? Напрягите воображение: моча, кровь, кал, гной и другие выделения. В производстве вакцин всё идёт в дело. (А что вы думаете об органах трупа или о крови людей, умерших от гепатита?)

Как только вирус выделен, он должен выращиваться в ядовитой среде... вы ведь помните, что патогены не растут в здоровых тканях? Используются ткани и органы животных, соединённые с соответствующей культуральной средой и «питательными веществами». Клетки почек детёнышей хомяков, обезьяны почки, HeLa-клетки (раковые клетки), ткани абортированного плода (для производства краснушной вакцины RA 27/3) и другие органы животных — всё используется в производстве вакцин. (Помните, что всё это — чужеродный животный генетический материал, делающий вакцины столь опасными). Как только вирусы вырастают, их инактивируют формальдегидом (сильным канцерогеном) или

человеку для того, чтобы увеличить количество антител против специфической болезни и выработать иммунитет. Но учёные имеют очень слабое представление о том, что такое иммунитет и что именно делает иммунную систему сильной.

Питание — вот ключ к любой программе улучшения иммунитета, но они ведь игнорируют питание (травы, витамины, пищевые продукты) в угоду прибыльным прививкам. Вакцины делают много больше для сенсбилизации организма, чем для его иммунизации, так как они содержат многие токсические вещества, вызывающие такие реакции, как аллергии и анафилаксия. Когда вы читаете эти строки, подумайте об этом аспекте прививок. Ртуть известна в качестве вещества, вызывающего аутоиммунные состояния и увеличивающего титр антиядерных антител (используемых в диагностике волчанки). Аллергия и/или анафилаксия просто являются тяжёлыми

В начале 1990-х, согласно докладу Международного института вакцины, ВОЗ курировала кампанию массовой вакцинации против столбняка в Никарагуа, Мексике и на Филиппинах. У католической светской организации «Мексиканский комитет «За жизнь» появились подозрения в отношении побудительных причин, стоявших за этой программой ВОЗ, она решила проанализировать многочисленные ампулы с вакциной и обнаружила, что они содержат хорионический гонадотропин человека, или hCG. Это был странный компонент для вакцины, предназначенной для защиты людей от столбняка, возникающего в результате инфекции ран от ржавых гвоздей или другого контакта с опрелёнными бактериями, имеющимися в земле. Да и само заболевание столбняка тоже было довольно редким явлением.

Это также было странно потому, что хорионический гонадотропин человека является естественным гормоном, необходимым для

тво США через Национальный институт здоровья ребёнка и человеческого развития, который является составной частью Национальных институтов здравоохранения США. Это агентство правительства США поставило гормон hCG для некоторых экспериментов по созданию контрацептивной вакцины.

Уважаемый британский медицинский журнал «Ланцет» в своей статье от 11 июня 1988 года под названием «Клинические испытания вакцины ВОЗ по ограничению рождаемости» подтвердил данные организации «Мексиканский комитет «За жизнь»».

Через вакцину также вводят новые болезни, от которых потом производятся лекарства, тем самым открывая новые источники дохода, и придумываются мифические болезни. Пример тому — птичий и свиной грипп.

Эпидемия свиного гриппа в настоящее время не что иное, как новый миф — такой же, каким были

ПРИВИВКИ.

реакциями гиперчувствительности на материал, присутствующий в вакцинах. Все вакцины подавляют нервную систему и содержат вредные и токсичные компоненты, вызывающие реакции такого типа. Но как же может ослабленная иммунная система выработать иммунитет к болезни? Мы просто одурочены, если думаем, что может. **Прививки Предотвращают Здоровье!**

Врачи не сообщают родителям, что от прививки возможны побочные явления вплоть до смерти, хотя об этом говорится на прилагае-

поддержания беременности. Однако в сочетании с носителем столбнячного токсина он стимулирует образование антител против хорионического гонадотропина, приводя к тому, что женщина неспособна поддерживать беременность — своего рода, скрытый аборт. Схожие сообщения о вакцинах, содержащих гормоны hCG, были получены с Филиппин и из Никарагуа.

Организация «Мексиканский комитет «За жизнь»» подтвердила несколько других странных фактов о программе вакцинации ВОЗ. Противостолбнячная прививка делалась только женщинам детородного возраста — в возрасте от 15 до 45 лет. Мужчинам и детям прививка не делалась. Кроме того, вакцинация обычно проводилась в виде серии из трёх прививок с промежутком в несколько месяцев, чтобы женщины имели достаточно высокий уровень hCG, хотя одна противостолбнячная прививка действует как минимум в течение десяти лет. Наличие в составе вакцины хорионического гонадотропина человека являлось очевидным «загрязнением». Этот гормон не являлся компонентом вакцины. Ни одной из женщин, получивших противостолбнячную прививку с содержанием hCG, не сообщили о том, что вакцина содержит вещество, провоцирующее выкидыш. И именно в этом, вне всякого сомнения, был замысел ВОЗ.

Организация «Мексиканский комитет «За жизнь»» продолжила своё расследование и выяснила, что Фонд Рокфеллера, работавший совместно с Советом по народонаселению Джона Д. Рокфеллера-третьего, Всемирным Банком, Программой развития ООН, Фондом Форда и другими организациями, в течение 20 лет совместно с ВОЗ работал над созданием контрацептивной вакцины, используя хорионический гонадотропин человека в противостолбнячной и других вакцинах.

В список «других» организаций, участвовавших в финансировании исследований ВОЗ, входили Всеиндийский институт медицинских наук и ряд университетов, включая университет Упсала в Швеции, Университет Хельсинки и государственный Университет штата Огайо. В список также входило правитель-

птичий грипп и атипичная пневмония. Ни одному независимому учёному не было позволено увидеть оригинальный штамм вируса свиного гриппа, а также, как он был выделен и распознан. Так что у нас нет независимого подтверждения того, что этот вирус вообще существует, и мы вынуждены полагаться на газетные сообщения в качестве доказательств.

Шумиха, истерия, нагнетание страха ни на йоту не соответствуют степени истинной «неотложности». Всего несколько сотен людей имеют симптомы, сходные с симптомами гриппа, а СМИ, ВОЗ и правительства заставляют нас поверить, что люди мрут, как мухи, от этого «смертельного» вируса, который очень быстро убивает и распространяется, не зная преград.

Игра в одни ворота

Настоящее положение дел таково, что затеяна игра для тех, кто выиграл, проведя новые законы и заработав деньги.

Наиболее наблюдательные из нас не могли не заметить довольно опасную тенденцию как в Соединённых Штатах, так и во всём мире: различных уровней власти прибегают к принудительной массовой вакцинации населения. В штате Миссисиппи действует самый строгий в США закон, по которому освободить ребёнка от обязательных для всех прививок может только врач. И это исключение действует лишь на бумаге, поскольку известно немало случаев, когда медицинские отводы подписывались тремя разными врачами, включая экспертов по неврологическим нарушениям, вызванным прививками, но чиновники органов здравоохранения эти отказы не принимали.

Известно, что именно использование в вакцинах сыворотки крови зелёной обезьяны привело к передаче обезьяньего вируса иммунодефицита (ВИО) от обезьян к людям. ВИО (SIV) и ВИЧ (HIV), которые являются причиной СПИДа, очень похожи.

Не только СПИД, но и рак крови у детей (острая лимфобластная лейкемия), поражающий тысячи детей, также может быть главным образом связан с крайне токсичной природой ингредиентов вакцин, вводимых прямо в кровь.

Главный государственный санитарный врач РФ Геннадий Онищенко ставит под сомнение право родителей отказываться от профилактической вакцинации своего ребёнка. В эфире передачи «Ищем выход» на радиостанции «Эхо Москвы» он сказал, что мать, будучи сама привитая, защищённая, не может ставить под угрозу заболевания, причём реального заболевания, своего ребёнка. И это необходимо ограничить законодательно. «Из-за своих предубеждений не заставляйте его быть мишенью для инфекционной агрессии, которая может на него обрушиться. Он — гражданин РФ, и по закону должен быть привит. Почему вы принимаете за него решение?», — обратился Геннадий Онищенко к родителям... <http://yablor.ru>.

другим агентом. К вакцинам добавляют и иные вещества, увеличивающие их эффективность: ртуть (тиомерсал), фенол, алюминий, антибиотики. Все эти вещества синтетические, противояственные, иммуносупрессивные, а некоторые даже канцерогенные. Изготовление вакцинной «лимфы» является главной задачей лабораторного производства вакцин. Вирусы плохо растут в здоровых организмах, а потому используются больные.

Итак, первые вирусы выращиваются на токсичных средах, поддерживающих их активность, их метаболизм и рост. Многие патогены живут в анаэробных (безкислородных) условиях и погибают в присутствии кислорода.

Соответственно, у тех, кто правильно питается и делает дыхательные упражнения, в ткани поступает больше кислорода и патогены не могут там расти. Это именно то, что мы называем «почвой», столь важной для нашего здоровья.

Вакцины являются биологическими агентами, созданными из гнилых, больных органов, больных людей и животных. Эти токсины вводят-

мых к вакцинам вкладышах.

Вот лишь некоторые из осложнений: анафилактический шок, анафилактическая реакция, коллапс, тяжёлые, генерализованные аллергические реакции (с-м Стивенса-Джонсона, Лайела, рецидивирующие отеки Квинке, сыпь и др.), синдром сывороточной болезни, энцефалит, энцефалопатия, энцефаломиелит, миелит, неврит, полирадикулоневрит, синдром Гийена-Барре, серозный менингит, афебрильные судороги, острый миокардит, нефрит, агранулоцитоз, тромбоцитопеническая пурпура, анемия гипопластическая, коллагенозы, хронический артрит, вакцинассоциированный полиомиелит, лимфаденит, генерализованный БЦЖ-инфекция, внезапная смерть и другие случаи летальных исходов, имеющие временную связь с прививкой.

Путём вакцинации контролируется рождаемость в мире. Нельзя не заметить факт, что сегодня много бесплодных женщин и мужчин, причиной чего являются определённые вакцины. В качестве примера приведём вакцину от столбняка.

Из интервью с бывшим создателем вакцин

Вопрос (В): Когда-то Вы были уверены, что прививки — символ прогрессивной медицины.

Ответ (О): Да. Я помогал в разработке нескольких вакцин. Я не скажу, каких именно.

В: Почему?

О: Я хочу остаться инкогнито.

В: Значит, Вы считаете, что у Вас могут быть проблемы, если Вы откроетесь?

О: Полагаю, что я потеряю свою пенсию.

В: На каком основании?

О: Это не имеет значения. У этих людей есть возможность доставить вам неприятности, если вы когда-то были членом клуба. Я знаю несколько человек, за которыми следили и которых беспокоили.

В: Кто это делал?

О: ФБР.

В: На самом деле?

О: Вне всякого сомнения. ФБР просто использовало другие пред-

В: Есть ли прививки, которые опаснее других?

О: Да. DPT (АКДС), например. MMR (комбинированная вакцина против кори, свинки и краснухи). Кроме того, некоторые серии одной и той же вакцины могут быть опаснее одна другой. Меня беспокоит то, что опасны все прививки.

В: Почему?

О: Несколько причин. Они вовлекают человеческий организм в процесс, целью которого является подрыв иммунной системы. Они, на самом деле, могут вызвать ту болезнь, защититься от которой предназначены. Они могут вызвать иные болезни, отличные от тех, предотвратив которые должны были.

В: Почему же нам приводят статистику показывающую, что прививки были чрезвычайно успешны в ликвидации болезней?

О: Почему? Чтобы создать иллюзию, что прививки полезны. Если прививки подавляют видимые симптомы таких болезней, как корь, каждый может считать, что

следования продолжались. В противоположность тому, что я ранее думал, я обнаружил, что прививки научно не изучаются.

В: Что Вы имеете в виду?

О: Например, не делаются долгосрочные исследования по прививкам. Не прослеживаются тщательно последствия прививок.

В: Есть немало примеров провалов прививочных компаний. Когда люди заболевают болезнями, от которых их прививали.

О: Да, таких примеров много. И эти свидетельства просто игнорируются. На них не обращают внимания. Эксперты говорят, если что-либо говорят вообще, что это отдельные случаи, в целом же прививки доказали свою безопасность. Но если вы рассматриваете все такие кампании с болезнями и причиненным вредом, то вы обнаруживаете, что это НЕ отдельные случаи.

В: Когда-либо Вы обсуждали то, о чём мы сейчас говорим, с коллегами, с которыми вместе работали в прививочном истеблишменте?

ные чиновники искренне стараются изменить участь бедняков. Сеть этих людей знает, что происходит. Они знают, что прививки использовались и используются для разрушения их стран, готовя их к завоеванию силами глобалистов. У меня была возможность побеседовать с людьми из этой сети.

В: А в развитых странах?

О: Медицинский картель держится мёртвой хваткой, но она слабее. Главным образом потому, что у людей есть свобода выбора лекарств. Однако, если обсуждение вопроса свободы выбора (принимать или отвергать лекарства) сойдёт с повестки дня, то готовые меры по обязательным прививкам против возбудителей, используемых в биологическом оружии, будут приняты. Сейчас очень важное время.

В: Шум вокруг прививки против гепатита В может сослужить хорошую службу.

О: Да, я тоже так думаю. Заявить, что младенцев надо прививать, и

О: Этот глобальная безопасность. Картель работает в каждой стране. Он ревностно охраняет святость прививок.

В: А что по поводу комбинированной разрушительной силы нескольких прививок, которые получают дети в наши дни?

О: Это карикатура и преступление одновременно. Не было и нет никаких действительных исследований, сколь угодно глубоких.

В: Вы сожалеете, что все эти годы работали в области прививок?

О: Да. Но после этого интервью чуть меньше. Кроме того, я действую иными путями. Я даю информацию людям, которые, по моему мнению, смогут ею хорошо распорядиться.

В: Чтобы устранить путаницу, повторите, пожалуйста, ещё раз, к каким болезням, к каким проблемам могут привести прививки.

О: Мы говорим о двух видах возможных последствий прививок. В одном случае привитой заболеет той болезнью, от которой должна была его защитить прививка, поскольку в вакцине есть некий фактор самой болезни. В другом случае у привитого не развивается ЭТА болезнь, но затем, сразу же или спустя некоторое время, развивается иное заболевание, вызванное прививкой. Это может быть аутизм или другая болезнь.

В: Оглядываясь назад, Вы можете привести хоть один довод в пользу прививок?

О: Нет, не могу назвать ни одного. Если бы у меня сейчас был ребёнок, последнее, что я бы позволил, это сделать ему прививку. Если нужно, я бы переехал в другой штат. Я изменил бы фамилию. Я бы исчез вместе со своей семьей. Но вряд ли до этого бы дошло. Есть пути, как изящно обойти систему, надо их только знать. Вы можете заявить о своих религиозных или философских взглядах и на этом основании получить освобождение от прививок. Это позволено во всех штатах.

В: Представители медицинских кругов в унисон с прессой пугают родителей ужасами, которые произойдут в том случае, если дети не будут привиты.

О: Они пытаются представить отказ от прививок преступлением. Они приравняют его к плохому исполнению родительских обязанностей. Противостоять этому можно лишь информацией. Борьба с властями всегда небезопасно. И только вы можете решить, делать ли прививки. На ответственности каждого человека иметь собственное мнение.

Послесловие Дж. Раппопорта.

Д-р Марк Рэндал — псевдоним исследователя вакцин, долгие годы работавшего в лабораториях крупных фармацевтических компаний и правительственного Национального Института здоровья. Марк уволился в последние десять лет. По его словам, он испытал омерзение относительно того, что обнаружил относительно прививок. Он не большой любитель говорить, даже под прикрытием своей анонимности, но в свете последних попыток сделать прививки обязательными он решил нарушить молчание. Марк действительно осведомлён о размахе деятельности медицинского картеля и его планах депопуляции, контроля над умами и общего ослабления здоровья населения.

http://islambio.com/opasnost-souremennoi-medicini/intervyu_s-sozdatelem_vakcin.htm

От редакции. Напоминаем, что согласно Федеральному закону «Об иммунопрофилактике инфекционных болезней» № 157-ФЗ от 17.09.1998 г. — статья 5, вы имеете право на отказ от профилактической прививки.

Необъявленная биовойна?

логи. Может быть привлечено и Налоговое управление.

В: Не слишком ли много за простую свободу слова?

О: Я был частью «внутреннего круга». Если я сейчас начну называть имена и обвинять отдельных исследователей, у меня будет немало проблем.

В: Что стоит за этими попытками доставлять неприятности?

О: Прививки — последняя линия обороны современной медицины. Прививки — высшее выражение «великолепия» современной медицины.

В: Вы считаете, что людям должно быть предоставлено право выбора, прививаться или нет?

О: На политическом уровне — да. На научном уровне — людям нужно предоставлять информацию, чтобы они могли сделать правильный выбор. Легко сказать: «Выбор — это хорошо». Но если вся атмосфера пропитана ложью, как вы можете выбирать? Если бы во главе Управления контроля пищевых продуктов и лекарств (FDA) стояли порядочные люди, прививки не были бы разрешены. Их бы исследовали в деталях.

В: Есть историки медицины, которые утверждают, что общее снижение заболеваемости не было результатом прививок.

О: Знаю. Долгое время я не обращал внимания на эти исследования.

В: Почему?

О: Я боялся того, что я мог бы найти. Я занимался прививочным бизнесом. Уровень моей жизни зависел от продолжения этой работы.

В: А потом?

О: Я сам исследовал эту тему.

В: К каким выводам Вы пришли?

О: Снижение уровня заболеваемости произошло благодаря улучшению жизненных условий.

В: Каких условий?

О: Более чистой воды. Улучшенной канализационной системы. Пищи. Свежих продуктов сельского хозяйства. Снижения бедности. Микробы могут быть повсюду, но если вы здоровы, вы не заразитесь легко.

В: Что вы почувствовали, когда завершили ваши исследования?

О: Отчаяние. Я понял, что работал в области концентрированной лжи.



прививка оказалась успешной. Но под этим прикрытием прививка может повредить самой иммунной системе. А если она вызывает другую болезнь — менингит, например, этот факт не замечается, поскольку никто не верит, что это могла сделать прививка. Связь просто игнорируется.

В: Сообщается, что прививки ликвидировали натуральную оспу в Англии.

О: Да. Но когда вы изучаете доступную статистику, перед вами встает иная картина.

В: Какая?

О: Были города в Англии, где непривитые не заболевали оспой. Были города, где привитое население переживало эпидемии оспы. А заболеваемость оспой снижалась уже до введения прививок.

В: Что стало поворотным пунктом для Вас?

О: У меня был друг, чей ребёнок умер после прививки DPT (АКДС).

В: Вы исследовали этот случай?

О: Да, неформально. Я обнаружил, что до прививки ребёнок был совершенно здоров. Никакой другой причины смерти, кроме прививки, не было. Так начались мои сомнения. Конечно, мне хотелось верить, что ребёнок просто получил неудачную прививку из неудачной серии. Но когда я продолжил изучение этого случая, я понял, что ничего подобного в данном случае не было. Я был вовлечён в круговорот сомнений, которых со временем становилось всё больше. Мои ис-

О: Да.

В: И что?

О: Несколько раз мне велели придержать язык за зубами. Мне разъяснили, что мне надо вернуться к работе и забыть о своих опасениях. Несколько раз я сказал о своих недобрых предчувствиях относительно прививок. Коллеги начали стараться избегать меня. Они чувствовали, что могут быть обвинены в соучастии.

В: Если прививки действительно приносят вред, зачем их используют?

О: Прежде всего, здесь нет никакого «если». Они приносят вред. Как Вы неоднократно говорили, разные люди, на разных уровнях системы, имеют свои собственные мотивы. Деньги, страх потерять работу, престиж, награды, продвижение по службе, ложный идеализм, бездумная привычка и так далее. Но на самом высоком уровне действующего медицинского картеля прививки ценятся выше всего, потому что они ослабляют иммунную систему. Я понимаю, что в это трудно поверить, но это правда. На высшем уровне медицинского картеля людям не стремятся помочь, — только повредить, ослабить. Убить их. Когда-то я имел долгую беседу с высокопоставленным лицом в одной из африканских стран. Он сказал мне, что знает об этом. Он сказал, что ВОЗ — на переднем крае борьбы за депопуляцию. Существует, назовём это так, подполье в Африке, в котором государствен-

тут же, не переводя дыхания, сказать, что гепатитом В заражаются в результате половых контактов и совместного использования одних игл — верх нелепости. Медицинские власти пытаются оправдаться тем, что ежегодно 20 000 детей в США заражаются гепатитом В «по невыясненным причинам», а потому каждого ребёнка надо привить. Я ставлю под сомнение эту цифру и исследования, её обосновывающие.

В: Эндрю Вейкфилд, английский врач, обнаруживший связь между прививкой MMR (комбинированная вакцина против кори, свинки и краснухи) и аутизмом, был недавно уволен из лондонского госпитала, в котором работал.

О: Да, Вейкфилд оказал огромную услугу. Его данные просто ошеломляющие. Наверное, Вы знаете, что жена Тони Блейра увлекается нетрадиционной медициной. Вероятно, это и есть причина того, что их ребёнок не получил прививку MMR. Блейр недавно обошёл этот вопрос в интервью в прессе, на основании, якобы, желания оградиться от вмешательства в его «личную и семейную жизнь». Так или иначе, но я полагаю, что его жену заставили замолчать. Я думаю, что если бы ей дали шанс, то она бы высказалась, по меньшей мере, в поддержку тех семей, которые заявили, что их детям был нанесён тяжёлый ущерб прививкой MMR.

В: Да, это национальная безопасность, — как только вы поняли сущность медицинского картеля.

Истина, где ты?

Когда мы осознаём истину в своей душе, то окружающий Мир подчиняется этой истине. Будучи крещённым в Православии, иногда посещаю церковь, потому иногда считаю, что в церкви, где всё воспевают до совершенства, не всё совершенно.

Мировые религии, используя некоторые элементы лжи, создают положительные образы, которые просвещают людей. И многое зависит от того, как люди раскрывают эти образы. При разумном раскрытии этих образов просвещаются люди, «очищаются», и в них увеличивается чистота помыслов в различных положительных направлениях.

Например, Крещение Иисуса Христа (Ев.). Представьте, что Иоанн Креститель просит денег за крещение на Иордане у Иисуса Христа!

А выходит, просит... Найдите церковь, в которой за крещение не берут денег. Выходит, от представителей церкви не нашлось ни одного Иерарха, который отстаивал бы этот истинный образ. И возникает вопрос: почему?

Конечно, люди понимают, что за вырученные средства от святых таинств происходит обезпечение прихода, идёт восстановление храмов и монастырей, плюс благотворительность.

Но много ли потеряет церковь, если кто-либо имеющий власть обратится к священникам и монашествующим и официально... даст «распоряжение» запретить брать деньги за крещение, за здоровье и упокой души на срок до трёх дней один раз в неделю. Основываясь на учении святых отцов церкви, «сребролюбие» — начало всех зол. Даже на образе-иконе «страшного суда» это запечатлено. И если войти в церковь, то попробуйте осознать, что представляется человеку «даром», а что продаётся. Выходит, словно церковь берёт с прихожан «дань», массовый побор...

Церковь по вынуждению своему стала брать деньги в советские времена, когда массово закрывались храмы, монастыри и расстреливали священнослужителей, у неё не было выбора, иначе она бы погибла. А сейчас что им мешает вернуть «добро»?

Церковь часто упоминает о скором пришествии Антихриста, противника Христа. Он подчиняет себе людей «сребролюбием», а Христос не подчиняет, а предлагает служить добродетели. Если об этом молчать, то положительных результатов не добьёшься, придёшь в тупик, к катастрофе. Люди уже сейчас привыкли к тому, что всё можно покупать и продавать. Дети это видят и берут пример с взрослых.

Например, многие крестят детей уже в более взрослом возрасте. И первые впечатления, идущие от родителей, — нужно заплатить за крещение, купить то-то и то-то. У детей рождается образ Бога, всё продающего и всё покупающего. Выходит, родители отдают своих детей посреднику — «сребролюбию». А должны говорить, что крещение в церкви бесплатно. У детей возникает вопрос к родителям: за это не надо платить деньги? Ответ: Бог — это милость, и церковь учит милости и добру. После этого у детей рождается новая осознанность, что в этом мире есть добро, идущее от Всевышнего Творца. Тут посредник, «Сребролюбие», теряет власть, а человек приобретает путь к Богу.

Если ребёнка крестили в детстве и продолжают вместе с ним посещать церковь, то он, подрастая в православном образе жизни, часто слышит: это купить, это продать. Он привыкает и тоже будет служить образу «сребролюбия». Эта «привычка» может погубить всю церковь Христову.

Валерий ЕРШОВ.

с. Илек, Оренбургская область.

Великий праздник ПАСХЕТ

ПАСХЕТ (Путь Асов Ходяше Есть Твёрд) — отмечается 19 цветича (5 апреля) уже 111812 лет. Эта дата не смещается. А смысл события — в последопотном труднейшем переселении белокожего народа (русичей) с затопленного материка Арктида — Дария в Асию через Рипейские (Уральские) горы. Такое глобальное перемещение было легендарным испытанием для русского народа. Позднее традиция Пасхета (как и другие традиции) технично была использована серыми (пришельцами) в своих целях, которые сыграли на природной доверчивости русичей, не подозревавших, что вообще люди могут лгать.

Пасхет — это память о том, как Предки наши славили всех Богов и жреца Спаса за спасение от Потопа Великого.

По сути произошло два весьма кощунственных события. Первое — это беспочвенная кража исконно славянских праздников пришедшей религией. Хотя они и раньше делали подобные вещи, даже тогда, когда переименовали свою «Правоверную церковь и религию Христа» в Православную, которая на тот момент являлась истинной верой Славян. И именно из-за подмены этих понятий считается, что все мы — исконно православные. Да, мы исконно православные, но никак не рабы Иисуса Христа и его правоверной церкви.



Второе событие — объединение двух весьма древних славянских праздников в один, что привело к ещё большей путанице в понятиях и смыслах. С древних времён, как гласят Веды, существовал у славян великий праздник «ПАСХЕТ» (Путь Асами Ходяше Есть Твёрдо). Легенды и традиции Вед говорят нам об этом следующее.

111812 лет назад Существа кощеи захватили один из спутников Мидгард-Земли (планеты Земля) Луну Лею и устроили на ней своё гнездо. Оттуда они спускались на Землю и терроризировали народы, населявшие её. И тогда великий Тарх Дажьбог, покровитель родов Арийских, уничтожил Луну, и пала она на Землю огненным дождём. Из-за падения обломков Луны на Землю и изменения магнитного воздействия произошло смещение оси вращения Земли, и она начала свои маятниковые колебания. Вследствие всего этого и начался Великий потоп (описанный также и в Библии, но с большим искажением), погрузивший вели-

кую Даарию в пучину океанов. Но многие из родов Арийских успели спастись и перейти по каменному перешейку (Рипейским горам) на континент. 15 лет длился этот исход, и на 16-е лето был основан великий город Асгард Ирийский (нынешний Омск), и началось великое расселение Ариев по всей Мидгард-Земле.

В честь этого события и появился праздник Пасхет (Пасха), который несёт в себе память о происшедшем. С тех пор на Пасхет принято красить яйца и при встрече бить их друг о друга, и тогда разбитое яйцо считалось яйцом кощеи (разрушенной Луной Леей), а целое — Дажьбожьим (то есть силой Тарха Дажьбога, разрушившего пристанище кощеев). Само крашение яиц вызвано событиями падения обломков Луны Лейи на Землю, которая огненным (метеоритным) дождём пролилась на Землю и вызвала возмущение в атмосфере сродни северному сиянию (поистине красивое зрелище, вызванное весьма трагичным событием. Не-

бо в то время переливалось огнём и красками всего светового спектра). Впоследствии даже появились сказки про некоего злого кощея, который воровал красавиц, жёг города и земли и был почти бессмертен, так как истинная смерть его была спрятана в яйце.

С одним праздником разобрались. Перейдём ко второму.

Примерно 16 апреля (если переводить на современный календарь) славяне праздновали завершение свадьбы неба и земли, наступление весны, праздник раскрытия земли и её готовности к посеву, иными словами, Праздник Плодородия. Этот праздник символизировал начало новой Жизни, зачатие природы и начало посевов. В дни праздника на полях водили хороводы, чем энергетически помогали земле зарядиться положительной энергетикой и принести большее количество урожая. На праздник этот также было принято печь Куличи, как символ Мужской силы и плодородия (именно поэтому он имеет вытянутую форму, и сверху его принято поливать белым кремом из взбитых яиц) и творожный пирог, который сейчас называют Пасхой, как символ женского плодородия. И ничего удивительного в использовании фаллических символов и культа плодородия здесь нет. Это культ нашей культуры. И это именно так. И праздник плодородия — яркое тому подтверждение.

Теперь, зная истинный смысл того, что вы каждый год празднуете, вы уже вправе выбирать для себя сами. Либо продолжать красить яйца в честь Убийства невинного человека..., не вкладывая никакого смысла в ваши действия, либо, прикоснувшись к нашим древним корням, вложить истинную суть в это событие.

Елена ПАНЬКОВА.
Алтайский край.

Оно помогло мне пробудиться

Прежде всего хочу поблагодарить газету за интересные душевные живые публикации.

Отдельное спасибо за статью Олега Торсунова, ведического доктора и психолога. Я прослушала многие его аудиолекции и была приятно поражена глубиной, детальностью и простотой этих знаний, которые, кстати, передаются по парампаре — ученической цепи преемственности с древнейших времён. Какая же это подмога в жизни, как помогает проснуться, лучше понять себя и других людей!

А теперь — о наболевшем. На страницах «РЗ» нередко встречается негативное мнение о православном христианстве. К примеру, в октябрьском номере 2010 года Марояр пишет: «Церковь сегодня проповедует принудительную религию белого человечества, которая паразитирует на его «грехопадении». Её сфера — продажа индульгенций, идеологическое руководство крестовыми походами и коммерческая деятельность».

Уважаемая редакция, уважаемый Марояр! Не кажется ли вам, что такие суждения противоречат духу светлого движения Родовых поместий? А также мешают газете выполнять одну из главных функций — объединять в Свете, в добрых помыслах людей с разными взглядами?

Поделюсь своим опытом... К православию я пришла осознанно, во взрослом возрасте. Именно оно — святоотеческие писания, жития святых, наставления подвижников — помогло мне пробудиться от грубого материализма. Именно благодаря

православию ощущение несправедливости, хаотичности, дикости этого мира заменилось у меня на ощущение богохранности, высшей справедливости и широты возможностей в мире. Православие легло в основу моей духовной жизни, помогло понять многие вещи.

Но это лично обо мне. А если посмотреть шире... Говорят, что показателем чистоты и богоносности духовной традиции является её сохранение в веках, тысячелетиях. Ведь всё ложное, надуманное быстро отмирает. А православие — живёт, оно угнетается и снова воскресает, помогает людям помнить о вечных ценностях. Второй показатель — наличие в духовной традиции людей, достигших святости. Прозорливые старцы-наставники, монахи — тёплые молитвенники, блаженные (убОгие) — сколько их было в христианской традиции! Из недалёкого прошлого вспоминаются блаженная Матронушка Московская, старец Серафим Вырицкий, которые учили людей жить с Богом. Один из таких людей встретился и юному Владимиру Мегре, о чём ему напомнила Анастасия: «И в вашем мире есть человек, к которому не трудно тебе будет добраться и зимой, и летом. Сила Духа его велика. Недалеко от города Москвы есть Троице-Сергиева Лавра. За толстыми древними стенами Троице-Сергиевой Лавры есть духовная семинария, академия, храмы и монастырь. Храмы доступны для людей, и всякий желающий может прийти, помолиться в этом святом месте Руси. Даже в дни гонения верующих не были разрушены, действовали за этими стенами

семинария, академия, монастырь, в котором служили Богу сподвижники-монахи. В храме читал проповедь высокий седой монах. И рост, и сан его были высоки. Это был Отец Фёдорит — благочинный монастыря Троице-Сергиевой Лавры» (В. Мегре, «Звенящие кедры России». Книга вторая).

Хочется упомянуть о православном христианине Германе Стерлигове. В 90-е годы он сколотил себе миллионное состояние на финансовом рынке. Так случилось, что он потерял всё своё состояние... и благодарен за это судьбе. Герман пришёл к православию и вместе со своей семьёй переехал жить на землю (в лес Можайского района). Сейчас он с женой и 5 детьми живёт в простой срубовой избе и призывает жителей мегаполисов последовать его примеру. «Прожил я здесь четыре года. Очень хороший, спокойных года. Много передумал и многое переоценил. Слава Богу», — пишет Герман на своём сайте.

Кстати, в прессе мне не раз попадались заметки о сельских священниках, которые возрождают опустевшие сёла. Например, отец Серафим из села Карманово Омской области. «В то, что за год обречённая на вымирание деревня сможет подняться с колен, никто не верил. Даже побывавший в хозяйстве губернатор поначалу смеялся. Дескать, где это видно — чтобы священнослужитель руководил колхозом. Но крестьян всё-таки пожалел — подарил комбайн. Теперь же, когда зарплата в Карманове достигла двадцати тысяч рублей, шутики несколько поухили. Потерявшие в кризис работу омичи

продают квартиры и покупают дома на земле. Впервые за долгие годы в деревне зазвучали детские голоса. А отец Серафим тем временем уже мечтает о строительстве в селе часовни с обсерваторией. Бывший капитан космических войск возмущён, что в школах отменили уроки астрономии, и деревенские ребятишки не знают, что у них над головой. Службу в армии он поменял на службу церкви и родной земле. Не жалеет, но говорит, что последнее даётся намного сложнее» («Российская газета», № 4899 (75) от 29.04.2009 г., «Чудо в Карманове»).

Конечно, есть в Православной Церкви и те, кто занимается коммерческой деятельностью, политической, и просто случайные люди, у которых нет внутреннего призвания к изучению Божественных законов, священничеству. К сожалению, Антиразум коснулся и церкви... Так же, как он коснулся медицины, педагогики, сельского хозяйства и других сфер нашей жизни. Так давайте же ещё бережнее относиться к тому Божественному, что сохранилось, никогда не оскорблять Его.

Может быть, кому-то не нравится понятие «раб Божий»? Но что оно означает? РАБОТНИК Божий. Тот, кто с любовью служит Богу, радуется и покоряется Ему, как любимое дитя покоряет отца своим почтением к нему, желанием поучиться у него, послушать ему. Господь открывается таким людям. В ведической вайшнавской традиции такие люди называются «преданными Бога».

С уважением ко всем,
Наталья ДАВЫДОВА.



Берите палатку, инструменты и в путь!

Здравия и чистых помыслов всем добрым читателям нашей газеты!

Выписываю и читаю газету давно. Написать решила только сейчас. Очень меня интересует тема поиска половинок. Хочется, чтобы больше было счастливых людей. А это возможно только при встрече половинок.

У меня возникла идея ускорить этот процесс, напомнив всем замечательным сильным мужчинам, пишущим в газету: ищущим... жду, ... хочу встретить и т. д., об одном из верных путей поиска своей единственной, который описан в одной из зелёных книг. Взять с собой палатку, инструмент для работы, себя любимого и в путь на поиски своей любимой. Путешествую

по поселениям, вы обязательно встретите ту единственную, которая ждёт именно вас. За хорошим совместным делом складываются отношения, переходящие в настоящие чувства, любовь. По письму и фотографии трудно судить о человеке, а вот на деле сразу можно увидеть, подходит человек этому или нет.

Надо предпринимать шаги, которые обязательно приведут к желаемому результату, дорогие, славные наши мужчины! Надо действовать! Желаю успеха всем решительным мужчинам в поиске своей половинки!

Людмила.

Поселение Серебряные Росы, Брянская область.

Тебе одной!



Чудесное творение Небес! И глаз не отвести. И вдохновенные черты спокойны в лёгкости, в сознание светлой силы. Твой взор, из-под ресниц взметнувшись, вдруг искорками брызнет, и золотистые лучи, рассыпавшись, в единый миг в восторг приводят Землю и всё в ней живое. Июньских свежест рос — твоё дыхание. И вновь спасённый мир ликует в совершенстве.

Мечтаю о совместном творчестве весёлом, о помощи родной земле, о детях наших, в гармонии рождённых, в триединстве.

Что есть в реальности. Есть дом, тенистый рядом сад, где пчёлки неустанно разносят жизнь, в соцветиях купаюсь. Земли участок — деятельности поле.

Вот. Написал. Пока что думаю о встрече, во мне твой образ безупречен.

С уважением, Игорь, дата рождения 07.08.1964 г.

Откликнувшимся девушкам отвечу всем.

Игорь БЛАГОВ.

617080, Пермский край, Большесосновский район, д. Малиновка, д. 5.

Моё имя — моё предназначение



Здравия! Света, любви, осознанности всем!

Это моё письмо-обращение к любимой Богине, которая, чувствую, ждёт встречи со мной.

Ярослав — имя — моё «предназначение».

Живу я в чудесном краю нашей славной России: в Хакасии, селении Родники. Родовое поместье 2 гектара, рядом маленькая речушка Илек — очень говорливая, на десяти метрах три-четыре поворота делает. Земля и пространство уже давно ждут нас.

Мне 64 года, по-настоящему только начинаю жить. Да, богатый опыт жизни имею и непочтительный край впереди! Моё главное устремление — приносить радость своей жизнью Отцу! Готов слушать и слышать. Жизнь без претензий, в радости с частью целого.

А ты, моя любимая, верю, услышишь, почувствуешь. Твоё стремление — вдохновлять, жить в смирении с Миром в Мире. Любовь, Свет, тепло дарю тебе и всем людям!

Ожидая нашу встречу. Мой телефон 8-913-055-9317.

Ярослав.

655761, Хакасия, с. Илек, ул. Советская, д. 21, кв. 1.



Размышления о Любви

В книгах Владимира и Анастасии есть ответы на многие вопросы, и только энергия Любви не познана.

А как найти любимого или любимую? Как открыть в себе эту энергию чистой Любви — самой сильной энергии во Вселенной?

Как управлять энергией Любви, у Анастасии нет ответа, она просит нас, всех женщин, которые любили, стали и не стали любимыми, подумать, проанализировать и произвести мысли, которые появятся в измерении Светлых сил. Ещё Анастасия говорит, что настоящая Любовь не возникнет от слов. Нужны какие-то действия. Но какие?

Многие советуют просто создать образ любимого, и всё получится. Прекрасно — создаю образ любимого: рост 180 см., глаза голубые, волосы тёмно-русые, наверное, с сединами, приятной внешности, приятный голос, спортивного телосложения, добрый, великодушный, мудрый, сильный, мужественный и нежный, хорошо водит автомобиль, играет на гитаре, полностью согласен с образом жизни, предложенным Анастасией. Способен мечты прекрасные в жизнь превращать... Наверное, все создают примерно такой же образ. Но только тело имеет свойство

меняться, а вот душа и глаза...

Главное, душой почувствовать друг друга, любить душой. Есть такое выражение: «живут душа в душу, как вдох и выдох».

Любимого приму всем сердцем, всей душой такого, какой он есть, всё вместе с ним мы возродим.

Моё письмо к моей половинке.

Где же ты так долго задержался, любимый мой? Мы же вместе мечтали о встрече на этой прекрасной планете Земля. Наверное, в суете мирской запылился ты, для чего пришли на Землю мы с тобой? Наша любовь, она жива и ждёт, она поможет, ты только вспомни! Я прохожу уроки жизни — так грустно без тебя. Вот сейчас пишу и думаю, где ты в этот час, быть может, тоже думаешь о нас? Тебе сейчас лет 50, а может, 52, в земном, конечно, исчислении, но знаем мы, что есть другая мера жизни — светлость души и мысли чистота, прошу тебя, почувствуй, вспомни, жду тебя, верна тебе!

О себе: родилась в 1959 г., училась, вышла замуж, родила двух дочерей — умницы и красавицы, живут в Москве. Старшая дочка замужем, у меня есть внук Родион. С отцом моих детей расстались в 1998 году, в этом же году познакомилась с книгами



Владимира и Анастасии. Работаю в системе «КамАЗа». Есть друзья, которые уже живут в поместьях. Моя мечта напечатана в газете «Родовая земля» №7, июль, 2010 г.

От всей души желаю всем открыться в себе чистую Божественную Любовь и соединиться с любимыми.

Люба НОВИКОВА.

423520, Татарстан, г. Заинск, ул. Ялчыгола, д. 2, кв. 67. Тел. 8-927-468-9579.

Есть гектар. Есть мечта. Есть надежда



Здравствуйтесь, дорогие друзья! Пишу письмо с надеждой найти любимого мужчину для создания семьи, для совместного сотворения нашего Родового поместья; чтобы у нас родились детишки и мы жили долго и счастливо.



Мне 45 лет, моим дочерям 20 и 18 лет, живу в г. Бузульма, Республика Татарстан. Очень люблю общаться, петь, заниматься рукоделием, огородничать...

В 2008 году четверо бузульминцев, в том числе и я, взяли по гектару земли рядом с не-

большой деревней, начали претворять свои мечты — высаживаем разнообразную растительность, в планах — построить жильё и жить постоянно на своей земле. Рядом с нашими участками есть свободные земли для создания поселения.

Очень хочется, чтобы многие мои друзья-единомышленники, которые пока не нашли своих любимых, встретили их как можно скорее. Ведь тогда и мечты наши реализуются быстрее и гармоничнее. Может, нам надо активнее встречаться на слётах по поиску своих половинок? Мы сотворим Рай на Земле!

С любовью,

Гузель СЕВАСТЬЯНОВА.

423237, Татарстан, г. Бузульма, ул. Баумана, д. 10, кв. 23. Тел. 8-927-675-9882.

Весна-Красна 2011: хоровод знакомств

6-10 мая, ПРП Долина РА, Алтайский край, Чарышский район

Весенняя встреча с землёй Долины РА.

Программа встречи составлена так, чтобы способствовать наилучшему знакомству людей между собой и наилучшему знакомству гостей с нашей землёй.

Проживание: палаточный лагерь с костровищем-кухней.

Программа: до обеда: участие в стройке поместья (позволяет лучше узнать друг друга и проявить себя); после обеда: экскурсии по поселению; вечером: костры, знакомства, танцы, хороводы и др.

Заезд: 6 мая.

Как добраться: до Барнаула. От Барнаула до с. Чарышского

автобусом в 9.20 утра 6 мая. Билеты бронируйте заранее, за 10 дней (стоим. брони — 20 руб), так как майские праздники! Тел. автовокзала г. Барнаула: 8(3852)61-79-79. Сайт: www.avtovokzal.ru. Не забывайте об обратном билете.

От Чарышского до поселения пешком с проводником (тяжёлые вещи увезём на автомобиле). Если есть дети или те, кто не сможет пройти 10 км, просьба сообщить в заявке на участие.

Заявка на участие на эл. адрес roman_oksana@bk.ru. В теме письма указать: «заявка на участие Весна-Красна». В тексте укажите: 1. Ф. И. О., возраст — свой и всех, кто с вами. 2. Время и способ приезда в

Барнаул (авиа, ж/д, авто), бронирование билета на автобус. 3. Сроки планируемого пребывания. 4. Дополнительно: необходимость доставки до поселения, отсутствие палатки/коврика и т. п. 5. Место, откуда поедете (если на личном авто — кол-во свободных мест).

С собой: хорошее настроение, палатка, спальник тёплый, пенку, тёплые вещи, резиновые сапоги, дождевики, провизию, посуду, обувь для горных прогулок. Дополнительно (желательно): музыкальные инструменты, карточка с именем — на одежду, купальные костюмы (может пригодиться), маленький рюкзачок для небольших походов, семена для обмена.

Что оставить дома: мыло, зубные пасты и прочую «химию» — альтернативы будут; вредные привычки; мясопродукты.

Вопросы: roman_oksana@bk.ru с темой «вопрос Весна-Красна», а также в контакте в группе <http://vkontakte.ru/club9730887>.

Дополнение. Необходимое условие вступления в наше поселение — защита детального проекта своего участка, включая посадки и строения. Мы рекомендуем продумать план освоения своего будущего уголка, так как, имея план, гораздо проще найти свою землю; детальное планирование ускоряет материализацию мечты.

Телефоны организаторов:

8-961-995-7883, Оксана Мищенко;

8-905-989-1035, 8-983-178-2422, Света Ходченко.

Пишите!



Здравствуйтесь! Живу я в Приморье. Не люблю суету. Когда идёшь мимо заброшенных полей, смотришь и думаешь: «Было бы это моё, я бы здесь такого сотворил!». Может, когда-то давно я или мои предки имели Родовые поместья. Чувствуешь себя таким хозяином.

Мне 27 лет, рост 168 см. Имею инвалидность. Добрый. У нас в семье не пьют.

Хотел бы познакомиться с девушкой или женщиной до 35 лет. Если есть маленькие дети, буду рад. Будем создавать своё поместье.

Александр БОНДАРЬ.

692091, Приморский край, Кировский р-н, п. Кировский, ул. Уткинская, д. 98, кв. 2.

«Солнечные» — принадлежность!

Здравствуйте, единомышленники! В февральском номере «РЗ» прочитал статью Владимира Патова, в которой звучит призыв: «Давай с тобой поговорим». Вот и захотелось поговорить. Ни в коем случае не поспорить, а просто высказать своё мнение. Я дважды общался с Владимиром и проникся глубоким уважением к нему и его творчеству. Хочу поблагодарить его за то, что он делает.

Теперь по поводу некоторых вопросов, которые он поднял в своей статье «Звенящая правда барда». Владимира очень задела люди, которые якобы «вернули Родину свою», сказав тем самым призыв Анастасии, в котором звучит слово «верните». Но если взглянуть шире, будет видно, что здесь предмета для спора нет вообще. Представьте ситуацию: некий груз нужно переместить из точки А в точку Б. Один человек, привязав к грузу верёвку, идёт в точку Б и оттуда тянет, другой толкает. Нужно ли этим людям тратить энергию на то, чтобы выяснить, кто делает правильно, или лучше объединить усилия? Ведь направление — одно.

Мы все вдохновлены одной и той же идеей и идём к одной цели, только каждый своим путём. Я призываю всех единомышленников объединяться. Ведь вместе мы — сила. Мы все — части единого организма. Представьте, что будет, если наши внутренние органы начнут спорить между собой и каждый будет призывать других выполнять именно его функцию. Владимир несомненно прав, что если все будут воспевать прекрасное будущее, не замечая сегодняшнего зла, это приведёт к катастрофе. Но если все будут обличать, не показывая альтернативы, из этого тоже ничего хорошего не выйдет. Так что, давайте честно выполнять свои функции и сосредотачивать внимание на том, что нас объединяет, а не наоборот. Давайте вспомним, что науку образности от нас скрыли именно при помощи разделения.

Теперь по поводу так раздражающей Владимира приставки «солнечный» к слову «бард». Давайте вспомним начало. Ведь движение «солнечных бардов» создавалось в поддержку движения «ЗКР». И приставка «солнечный» появилась не для того, чтобы показать «избранность», а для того, чтобы показать свою принадлежность к «ЗКР». По аналогии, человека, занимающегося в своём поместье сотворительным земледелием, можно назвать «солнечным аграрием». К примеру, человек, представившись врачом-стоматологом, не хочет тем самым возвыситься над другими врачами и показать свою избранность, а всего лишь указывает на свою узкую специализацию. Если вывести определение, то получится: солнечный бард — это антастасиевец, который продвигает идею создания Родовых поместий при помощи песен. Ни больше, ни меньше. Опаснее другое: что не все «солнечные барды» сами понимают, о чём поют. Ведь многие из них в поместьях ещё не живут. А есть даже такие, которые и жить там не собираются. Поэтому образы их песен складываются не из опыта, а из домослов. Движению от таких людей больше вреда, чем пользы. Ведь идею нужно нести в первую очередь собственным примером, а потом уже при помощи песен и других средств.

Ещё раз благодарю Владимира и всех тех, кто по мере возможности и понимания вносит свой вклад в общее дело.

С любовью,

Алексей АСТАШЕНКОВ.

Поселение Бересень, Смоленщина.

Прочла статью «Звенящая правда барда» Владимира Патова («РЗ» № 2, 2011 г.), которая, как многие, меня затронула. Хотела промолчать сначала, ведь написано довольно жёстко, чего стоит словосочетание «песенная макулатура». Но потом подумалось, что тема эта столь же важна, как и остальные, ведь песни, их исполнение играют большую роль в формировании Образа будущей Родины. И от песен рассветных, о которых говорится в книгах В. Мегре, я вправду, думаю, ждать чуда: чтобы раскрылась душа, зазвучали струнки (ведь воздействуют же слова Анастасии на читающих!). Песни эти, по моему, должны быть, безусловно, прекрасны — по мелодии, словам, исполнению, они должны быть безупречны настолько, чтобы самый строгий профессионал, самый яроственный скептик сказал: «Да, это действительно Песня...».

Что сказать о бардах, выступающих в рамках движения «Звенящие Кедры России»? Слушала диски «Мечты сбываются. Мечтайте», сборники «Радуга», «Караван Любви» и т. д. Мало, очень мало песен, которые хочется услышать вновь. Простите, но основное чувство, испытанное мною (помню, как ждала, затаив дыхание, включив впервые

недавно приснился сон, в котором мы начали собирать бардов, которые считают себя антастасиевцами. Для некоторых такая постановка вопроса вообще не понятна, поскольку бардовское движение получило свою новую жизнь после того, как Анастасия поведала об истинном значении этого словотворчества. «Караван Любви» зародился в Украине в 2003 году с лёгкой руки Саши Самофала в Жёлтых Водах и пошёл по Руси. От этого росточка стали вырастать веточки, которые своей любовью охватили всю нашу милую Россию от Тихого океана до Прибалтики. Ручейки истины, любви и радости спонтанно возникали, сливались вместе и несли по нашей необъятной Родине лучи рассвета. Они текли из города в город, и многие люди стекались в зал, чтоб зажечь искорку своей души и бережно понести этот огонёк в свои семьи, в надежде отогреть сердца и души своих родных и пробудить их к истинной жизни. И это чудо длилось несколько лет. Слова благодарности я хотела бы сказать многим истинным бардам: и тем, которых знаю лично, и тем, которых знаю только по их дискам. Но особую благодарность хочется передать тем, кого я и ценю и люблю беззаветно. Это Александр Коротынский, Саша Куцеволов, Саша Зотов, Володя Патов, Олесь из Любистока, Дима Шаповалов, Витя Пашнык и Олекса Миколайчук.

Когда появилась запись с песнями Александра Коротынского, это было событие, которое переворачивало всё с ног на голову. То, что сказала Анастасия, зазвучало в аккомпанементе гитары и доставало до самых пяток. Его песни никогда не прекращали звучать во мне, все их я знала наизусть и пела для себя непрерывно. Я думаю, это происходило не только со мной.

Я вспоминаю время, когда в мои руки попала книжечка Саши Куцеволова и Димы Шаповалова, где один читал стихи, а другой пел. Это был праздник души. Я плакала от созвучия душ не одну неделю. Я учила все стихи и песни, читала их в любом удобном случае и для единомышленников, и для простых сограждан. Я ощущала себя в том времени, которое описывает Саша, с мечом в руке. Я ни секунды не сомневалась, что именно так и было, моя душа это состояние узнала. Мне так хотелось взглянуть в глаза своего земляка из Кубани Саши Куцеволова, чтоб душой окупиться в наше общее прошлое. Я ведь родилась

«Смолкнувшие струны оживи...»

диск с новыми песнями), — разочарование. Ни силы, ни глубины... Справедливости ради отмечу, что очень понравились многие песни на диске «Из Нерюнгри с любовью»: «Спи, Земля любимая», «Всё живёт, всё поёт, всё ликует», «На заре да на зореньке» и др. Очень нравятся песни барда Олеса. В них есть и мысль, и сила, и красота, и мастерство исполнения. Если бы все так подходило к творчеству, возможно, бардов было бы гораздо меньше...

Были пару лет назад в нашем городе два концерта «солнечных бардов». Замечательные ребята и девушки, интересное общение. Масса положительных эмоций. Отмечу исполнение Олега Арзамасцева, Романа Соколова, виртуозное владение гитарой и флейтой Максима Григорьева. Они и вынесли на себе концерты... Как бы ни относились мы тепло и дружески друг к другу, правда в том, что петь в узком кругу и на большой сцене, особенно если многие об идеях «ЗКР» впервые узнают именно их этих песен и в этой интерпретации, — разные вещи. Здесь — огромная ответственность. Никто не станет слушать

бездарное, непрофессиональное исполнение, если речь идёт о любом концерте. Исключений быть не может.

Я не могу отнести себя к знатокам и ценителям авторской песни, но нечаянно услышав тех же В. Высоцкого, Ю. Визбора, прислушиваясь, чему-то радуюсь, улыбаюсь — доходят они до сердца, хотя — в записи, когда личное обаяние и энергетика человека никак не могут повлиять на восприятие. Не всё может нравиться, но признаю, что это — мастера своего дела, знающие, что такое музыка, песня.

В детстве я восхищалась песнями А. Пахмутовой и Н. Добронравова, росла на многих прекрасных творениях профессиональных музыкантов, талантливых исполнителей. А теперь понимаю, что многие песни, созданные тогда, созвучны мечтам о Пространстве Любви, воспевают то, что открылось благодаря книгам. Вот лишь некоторые строки: «Стань моей вселенной, смолкнувшие струны оживи», «Желаю тебе, Земля моя», «Ждите весну, обязательно ждите...», песня «Эхо Любви» в исполнении Анны

Герман... Они уже есть, прекрасные песни, их много.

А год назад посмотрела великолепный концерт Дмитрия Хворостовского и Игоря Крутого в Кремлёвском дворце. Слушала и удивлялась. «Есть рожденья свет — смерти нет!» — этим гимном Жизни и Любви завершилось Прекрасное Чудо. Смотрела, слушала и думала: «Вот так должны звучать настоящие песни».

На такие вот размышления навела статья. Что касается обличения, то и этому должно находиться место в песнях. Ведь Анастасия, чей образ — воплощение Любви, не боится высказывать нелицеприятное любимому человеку, если знает, что это ему на пользу. То же и о её дедушках, в чьих устах нередко звучит критика.

Надеюсь, что те, кто берётся за создание Песен Рассветных, стремится нести их к людям, больше будут обращать внимание на повышение мастерства своего, ведь в основе исполнения должно быть уважение к слушающим.

А с Владимиром Патовым согласна. Жму руку.

Елена ФОШИНА.

г. Новотроицк, Оренбургская обл.

на благословенной земле Кубани и там взрослала. Но судьба послала меня на родину предков. А так хочется взглянуть глаза в глаза.

Володю Патова я услышала первый раз, когда к нам на Украину аж из Сыктывкара приехала единомышленница Людмила Ведрусса, которая привезла нам в дар саженцы кедра, берёзок и диск Володы. Спасибо тебе, Любочка, за этот безценный дар! (Если ты прочитаешь это, позвони.) А в прошлом году мне посчастливилось видеть Володю на Возрождении и купить у него ещё один диск. (Как я сожалею, что только один!) Песни с этого диска звучат у меня в доме очень часто. Вот и сейчас я пишу, а голос его звучит и высекает искры слёз ра-

ощущают жизнь во всей своей полноте. Это даёт им возможность более полно описывать счастье в своих песнях.

Витя Пашнык и Олекса Миколайчук. Это, конечно, прежде всего, голосина. Когда мы привезли своих бардов в Детский дом и среди всех был Витя, дети по окончании концерта закрыли ему выход, взявшись за руки, и не хотели отпустить, пока он не пообещал, что приедет ещё. Мне трудно назвать украинского барда, который мог бы сравниться с Виктором Пашныком в качестве исполнения и наполнения чистотой украинских песен. Его песня «Молитва до

«...Лада! Лада моя! Отзовись! Людям снова нужны наши песни! Наши души, летящие ввысь, Увлекают народ в мир чудесный! В мир творческой любви и добра. И в ком новости память проснулась, Кто, надежду и веру храня, К свету чистых сердец притянулся, Кто не принял подачки от зла, Кто не встал перед злом на колени, К нам идут на тропу, что была Тропой чести для всех поколений...»

Тропа чести

дости и духовного единства. А его «Песня Анастасии» может звучать непрерывно очень долго и никогда не входит в противоречие с окружающим меня миром, чем бы я ни занималась.

Когда в 2004 году мы ездили на конференцию в Минск, туда приехало 50 бардов. Ночь после конференции прошла в загородном пионерском лагере, и спать некоторые вообще не ложились. Там я впервые услышала Сашу Зотова. Он с таким вдохновением пел свои песни, и их было столько много, и все самые лучшие. Мне так хотелось, чтоб не только я, но и все мои единомышленники услышали его. Это стало для меня мечтой. Почему я не пошла к нему и не пригласила, сейчас тоже понять не могу. Но, видно, этого и не надо было. Он сам с Донбасса, поэтому вскоре приехал в Харьков и пришёл к нам в клуб. Это был опять праздник души. Потом он стал нашим любимым бардом, и мы организовывали его концерты и его Караваны. Созвучие душ было полное.

Олесь приезжал к нам первый раз ещё в году 2004 и потом, когда он приехал с Караваном, мы уже могли петь с ним его песни прямо из зала, поскольку многие их знали и пели. На Возрождении Олесь был со своей любимой и с маленькой дочуркой. Замечательно, что наши барды находят своих любимых и

брата ария», или, как её все зовут, «Земле моя, вставай», которую они исполняют вместе с Олексей Миколайчуком, замечательным нашим бандуристом и исполнителем, — это просто гимн объединения всех славянских народов. Не было случая, чтоб при прослушивании её комок не сковал горло. Поэтому её трудно петь. Слёзы душат.

Перечень воспоминаний о встречах с замечательными бардами можно продолжать долго. Пусть простят меня многие другие барды, которых я тоже слушаю с удовольствием. Я здесь говорила только о своих любимых. Все, кого я упомянула, высекали искры света в моей душе, и они пролились благодарными слезами, залечив раны души, полученные в предшествующие годы жизни. Они получили постоянную прописку в моей душе, и никакие силы, ни при каких обстоятельствах не смогут «выписать» их оттуда.

При этом мне с грустью хочется сказать, что жрецы не дремлют, а скорее, это созданная ими система, которая пустила свои корни в мозгах жителей Земли. Некоторым трудно удержаться от влияния этой системы, и они иногда попадают на приманку и сходят с Тропы барда. Обратимся к золотым страницам бардовского движения. Отрывок из стихотворения Саши Куцеволова:

Вот иногда и случается, что некоторые принимают подачку от зла и сходят с Тропы чести. А возвратиться к истине бывает очень сложно.

Признаки появления этого процесса, который можно назвать словом, которое описывает суть этого процесса — предательство, появились уже тогда, когда к нам приехал караван, состоящий из нескольких течений. Ведущему Каравана Саше Зотову было трудно образумить сошедших с Тропы. Поговорив по душам у нас в домике, они временно сошлись на паритетных началах. Но с этого времени я стала замечать, что организаторам выступлений, антастасиевцам, на концертах слова не давали.

Потом стали со сцены звучать слова о том, что барды не принадлежат ни к каким общественным объединениям и организациям, а просто собрались разные поющие люди и приехали. Из дисков с выступлениями бардов вырезалось всё, что могло хоть косвенно касаться Анастасии.

Тогда сразу возникает вопрос, почему антастасиевцы их встречают, кормят, спать кладут, концерты устраивают и на поезд провожают?

Окончание на стр. 22.

Продолжение. Начало в № 3(80).

Далее проведём другой вектор: от западной грани Кайласа на запад до пересечения с нулевым меридианом (вектором «Меру — пирамида атлантов»). Именно в этом месте следует искать легендарную пирамиду Атлантиды. Это место является центром карты Хаджи Ахмеда, указывая, что координаты пирамиды атлантов служили «реперной» точкой для картосоставителей древней Атлантиды, чьи уцелевшие после потопа карты хранились в Александрийской библиотеке, а позже попали к туркам в Константинополь.

Теперь рассмотрим особенности таинственной карты Меркатора 1595 года. Для того чтобы разобраться во всех её странностях, нужно сравнить её с современными рельефными картами морского дна Арктики. Для начала восстановим историческую справедливость и переместим Гиперборею Меркатора на то место, где находился Северный полюс до потопа. Гиперборея хорошо вписывается в Гренландию и северную часть Америки. Водная артерия, идущая от центра Гипербореи на юг, точно повторяет абрис береговой линии западного побережья Гренландии в районе моря Баффина и пролива Дейвиса. Устье этой реки выходит точно в залив Лабрадорского моря. Водная артерия, уходящая на восток, заканчивается устьем рек, впадающих в фиорды в районе Земли Короля Кристиана X между мысом Брустер и островом Трейлл. Устье реки, несшей воды через территорию Гипербореи на север, впадает точно в залив моря Линкольна.

Теперь перенесём наше внимание на северо-восточное побережье Гипербореи Меркатора. На современной карте Гренландии это место соответствует мысу Нороструннинген, обведённому кружком (рис. 1).

На карте Меркатора в этом месте Гиперборея почти вплотную примыкает к материке, который он назвал «ASIAE PARS». На современной карте морского дна очертания этого материка точно соответствуют очертаниям севера Евразийского плато, ныне находящегося под водами Ледовитого океана. Посмотрите внимательно, здесь карта Меркатора очень точно описывает рельеф морского дна, показывая, какие громадные территории занимал север Сибири до потопа.

По мнению некоторых российских учёных, этот район Сибири погрузился под воду всего 2500 лет назад. Морские геологи считают, что этот участок морского шельфа был сушей 18–8 тысяч лет назад. Существует и другое мнение, что эта территория была сушей в гораздо более ранние времена. Если принять последнюю точку зрения, тогда мы сталкиваемся с уникальной ситуацией. В этом случае существование древней высокоразвитой цивилизации, которая закартировала этот участок в далёкие доисторические времена, становится очевидным и неизбежно единственно возможным объяснением точности карты Меркатора в этом месте. Если не древняя высокоразвитая цивилизация, то кто закартировал с такой точностью участок суши, который затонул, как считают некоторые специалисты, сотни тысяч лет назад?

От огромной территории севера Евразийского плато, некогда явля-

вшегося сушей, сегодня над водой видны только Шпицберген, Земля Франца Иосифа, Новая Земля, Северная Земля и Новосибирские острова. Видны потому, что все вышеупомянутые острова были некогда горными возвышенностями севера Евразийского плато (рис. 2).

На карте Меркатора в этом месте изображён изрезанный полноводными реками материк — север Сибири (до потопа), скопированный, очевидно, с карты, имевшей допотопное происхождение. Примечательно, что на современных картах, показывающих рельеф морского дна этого региона, отчётливо видны русла почти всех больших сибирских рек (на подводном шельфе они в виде желобов), но уходящие от современной береговой линии на север почти на 1000 километров.

Попытка примирить данные первой (допотопной) карты с тем, что было изображено на второй (послепотопной) привела к тому, что Новая Земля, Шпицберген, Кольский



Рис. 3.



Второе рождение ГИПЕРБОРЕИ

Отрывок из книги Валерия Уварова «Пирамиды».

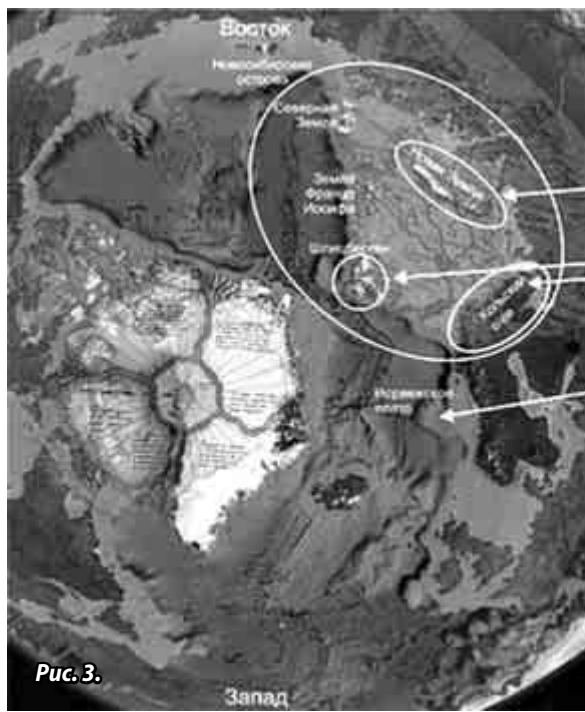

Рис. 1. Мыс Нороструннинген



полуостров и прилегающие к ним районы оказались у Меркатора на 1850 км (около 1150 миль) западнее их истинного положения (рис. 3). Исландия и затонувший впоследствии остров Огигия, скопированные с допотопного источника, оказались между Шпицбергом и Новой Землёй — на 15° восточнее.

В результате незнания геологической истории Земли Меркатор дважды изобразил на своей карте один и тот же район Арктики (допотопного и послепотопного периодов) со смещением в 15° относительно друг друга. Справедливости ради стоит сказать, что такого рода «накладки» встречаются и на других древних картах, например, на портулане Пири Рейса.

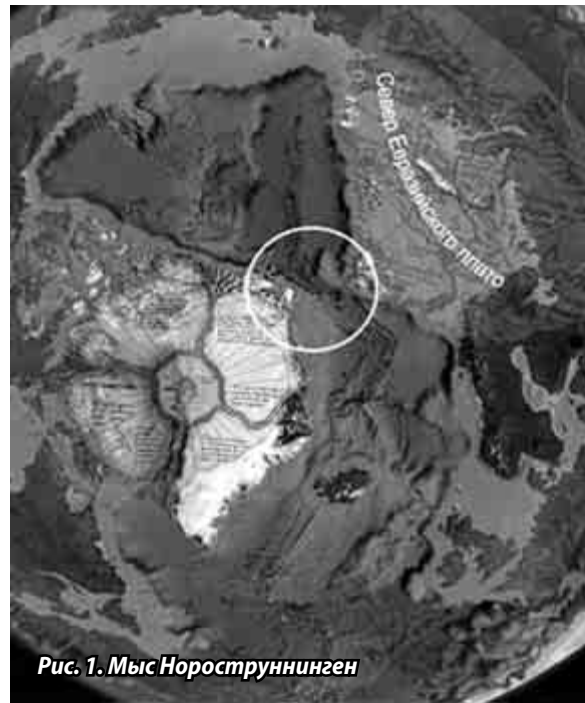
Большой остров, изображённый Южнее Гипербореи, — это не Гренландия, как считают некоторые ис-

следователи и сам Меркатор. Это полуостров Лабрадор. Сложность идентификации этого «острова» в том, что он перекочевал на карту Меркатора с сильно искажённого варианта древней допотопной карты, имевшей иную проекцию и ориентацию. Лабрадор изображён на карте так, как его очертания (до потопа) были бы видны, если бы картограф рисовал карту, находясь в

космосе над Исландией на высоте порядка 7000 км! Для сравнения взгляните на рис. 4, показывающий рельеф морского дна в этом районе с указанной высоты.

Материалы такого рода до потопа могли быть получены только с использованием летательных средств, высокоразвитых технологий и при наличии мощного математического аппарата, необходимого для созда-

ния специфических проекций (сферической тригонометрии). После потопа у картосоставителей средневековья таких знаний и технических возможностей не было.

Всё рассмотренное выше хорошо иллюстрирует факт, что мы нашли Гиперборею. Карта Меркатора была составлена из нескольких компонентных карт, на которых некоторые острова, крупные территории и материк изображены со смещением относительно друг друга и их истинного положения. Причина — в изменении наклона оси Земли из-за удара астероида.

Уцелевшие древние карты, составленные ещё до потопа, использовались мореходами вместе с картами, составленными уже после него. Известно, что Колумб использовал одну из таких карт. Сверяя курс корабля по древней карте, он ждал, что вот-вот должна появиться земля, но не обнаружил её. В поисках суши ему пришлось проплыть ещё около 1000 миль, и он высадился на острове Сан-Сальвадор или где-то поблизости. В своей книге «Карты древних морских королей» Ч. Хэлгуд пишет:

«Если вы посмотрите на Сан-Сальвадор на портулане Пири Рейса и отметите его долготу по основной сетке, то заметите, что он лежит к западу от 60-го меридиана, а не на 74,5° з. д., где ему в действительности надлежит быть. Но если вы повернёте карту вокруг центра и теперь определите долготу острова на специфической Карибской проекции, то получите 80,5°. Отсюда ясно, почему запутался Колумб. Его ошибка состояла в том, что он не знал: карта может привести его к искажению направления примерно в 14° или к отклонению от истинного расстояния через Атлантику в 840 миль, что едва не повлекло за собой провал всей экспедиции».

Продолжение следует.



Рис. 2.



Рис. 4. Сравнение элементов береговой линии северо-восточной части Британской Америки и полуострова Лабрадор с картой Меркатора. 1. Банка Флемиш-Кап. 2. Большая Ньюфаундлендская банка. 3. Мыс, находящийся ныне под водой в районе залива Мэн. 4. Мыс, находящийся ныне под водой в районе между полуостровом св. Чарльза и заливом Гус-Бей. 5. Мыс и часть береговой линии прежних очертаний полуострова Лабрадор в районе мыса Чидли, за которым начинается Гудзонов пролив.



Окончание. Начало на стр. 20.

Однажды мы организовали выезд бардов в местную администрацию, чтобы они поехали в перерыв для чиновников. Как всегда, мы купили комплект книг В. Мегре, и после концерта я подарила их работнику райадминистрации. Когда мы возвращались домой на машине, наши «барды» стали возмущаться, что я «втюхиваю книги Мегре» после их концерта, хотя они в начале концерта всех предупредили, что они ни к какой организации не принадлежат. Словесная битва длилась всю дорогу, пока водитель не включил музыку, чтобы все утихомирились.

Не буду называть имён, дело прошлое. Надо быть бдительными и думать, кому выгодно, чтобы о Мегре и Анастасии нигде не упоминалось. На мой взгляд, коммерция постепенно забирает всё в свои руки, поскольку дело-то прибыльное. Можно сидеть дома, по Интернету договариваться с организаторами и исполнителями и получать свои проценты с «прибутка».

Истинный же бард всегда несёт знамя Образа, знамя Света и не подвластен конъюнктуре. Вот несколько примеров.

**Из репертуара Владимира Патова.
Сл. Л. Дербенёва, муз. Л. Зацепина.**

*В краю, где пурга свистит, где ветер и снег,
И может на полпути устать человек,
Начнёт отставать, начнёт ругать пургу,
Но друг разведёт костёр на снегу.
Кто ночь раздвигал плечом у скал Ангары,
Тот знает, они по чём, такие костры.
Притихнет пурга, и жизнь придёт в тайгу,
И друга спасёт костёр на снегу.
У нас во дворе цветы, и в мире тепло.
Но если увидишь ты, что мне тяжело,
Что я отступить могу, упасть могу, —
Ты мне разведи костёр на снегу.
Пусть ж трещат дрова в ладонях огня,
Скажи мне, что я права, что ты за меня,
И будет назло беде плясать в пургу
Костёр на снегу.*

**«Я РОДОМ ИЗ КЕЛЬТОВ».
Александр Куцеголов.**

*Я родом из кельтов. Великий друид
Мне путь начертал восхожденья.
И дар его щедрый поныне хранит
Мой дух через все воплощенья.
Сияло торжественно солнце с небес,
В кристалле святом отражался мир весь.
Сказал мне учитель мой славный: «Мечтай!
Исполни к вразу состраданья,
И зло лишь любовью всегда побеждай,
На радость Творцу Мирозданья.
Неси красоту, неси слово добра
И путь освещай всем во тьме до утра.*

Трона чести



*Всегда милосердие пусть будет с тобой,
Любовь — лучший ангел-хранитель.
Но знай, выступая на праведный бой:
И смертный твой враг — твой учитель.
Спаси ты его хоть на самом краю,
Спаси! Вижу в этом задачу твою.
Сомнения и страхи навеки забудь,
С тобою теперь силы света.
И в мире не в силах ничто зачеркнуть
Духовную связь нашу эту.
Не просто кристалл подарил я тебе —
Себя я вручил твоей новой судьбе.
Столетия в мгновение ока пройдут,
Всё может случиться, но ведай:
Твой верный учитель всегда будет тут,
И ждать твоей будет победы.
Не дай раздраженью ты душу. Не дай!
Гармонией сердца, любя, побеждай.
Отверженным, злым как путь указать,
Подскажет тебе состраданье.
Не острым серпом, но любовью пожать
Ты ниву сумей Мирозданья.
И станешь достойным ты сыном Отца,
И счастьем земному не будет конца.
Я родом из кельтов. Великий друид
Мне путь начертал восхожденья.
И дар его щедрый поныне хранит
Мой дух через все воплощенья.
Вновь слышу я слово святое — Мечтай,
Гармонией сердца, любя, побеждай!
Лишь помыслов всех чистота до конца
И подвиг с а м о о б л а д а н ь я*

*Прольют свет нетленный в людские сердца,
Из бездн их вырвав страданья.
Иди в серых буднях обыденных встреч
И знай: только радость —*

победный твой меч.

*Неси красоту, неси слово добра.
Ты Бард! Пусть священные звуки
Звучат, не смолкая, во тьме до утра,
Призрев и богатство, и муки.
И в мире почётнее миссии нет,
Чем петь, приближая великий рассвет!*

**«ЗВЁЗДНЫЙ ЧАС».
Александр Коротынский.**

*Вот звёздный час, разбит последний страх,
Судьба миров вершится в настоящем.
Твой конь — Пегас о четырёх крылах,
А огненный твой меч — глагол звенящий.
Коль имя Бард ты носишь на Земле —
Достоин будь высокой этой чести.
Держись, мой брат, в божественном седле,
Когда кругом кишат капканы лести!*

*Припев:
И не устанет пусть рука,
Покуда попрыны святыни.
Вставай же, брат, ведь за тобой века
И души тех, кто ждёт в небесной сини!*

*Глагол пусть жжёт уснувшие сердца,
Пока они не оживут от боли.*

*Придёт черед, и вспыхнут в пол-лица
Огни прозревших глаз в тон Божьей воле.
И новый Бард примкнёт своё плечо,
И меч его с твоим созвучен будет.
Зажжёмся, брат, спасительным лучом,
Что некогда Творцом был послан людям.*

Припев.

**«ВЕДРУССКАЯ»
Александр Зотов.**

*Ты забудь про грустное, Матушка Всерусская,
Возродим мы Землюшку — Родину свою.
Веселей, Алёнушки, веселей, Иванушки,
Веселее, Человек — я тебя люблю!*

*Нас делили пополам, нас делили тут и там,
Говорили: «Божий храм где-то там вдали»...
Я не верю тем словам: ни к чему границы нам,
Говорю вам: «Божий храм у каждого в груди».*

*Ты забудь про грустное, Матушка Всерусская,
Возродим мы Землюшку — Родину свою.
Веселее, ручейки, веселее звонкие,
Веселей, родной мой край — я тебя люблю!*

*Прославляли города, и спешили все туда,
Дескать, вольная душа там покой найдёт...
А прозрачная вода от обмана нечиста,
Но по-прежнему земля деток своих ждёт...*

*Ты забудь про грустное, Матушка Всерусская,
Возродим мы Землюшку — Родину свою.
Веселей, берёзоньки, веселей, кудрявые,
Веселей, страна моя, — я тебя люблю!*

*Нам пытались объяснить,
что не в силах мы любить,
Обещали через страх жизнь прекрасную,
Заставляли воевать... Только горю не понять,
Почему я не боюсь, а сильнее люблю.*

*Ты забудь про грустное, Матушка Всерусская,
Возродим мы Землюшку — Родину свою.
Веселее, Флорушка, веселее, Фауна,
Веселей, планета вся — я тебя люблю!*

*Кто разбудит спящую девицу-красавицу,
Если добры молодцы сами спят давно?
Оттого по свету я езжу, напеваючи, —
Просыпайтесь, милые, — за окном светло!*

*Ты забудь про грустное, Матушка Всерусская,
Возродим мы Землюшку — Родину свою.
Веселее, звёздочки, веселее, ясные,
Веселей, Вселенная — я тебя люблю!*

Бардов чести много, и их уже не заслонить никаким коммерсантам и олигархам. Настало время Света.

С уважением и любовью,

Галина БАТУРИНА.
г. Харьков.

■ Полина Александрова
ПРП Светлогорье, Татарстан

Давным-давно, в далёкие времена, а может и не такие далёкие, в одной семье родился мальчик. Когда повитуха взяла его на руки, то сразу почувствовала, что младенец необычный, ей стало тепло-тепло на сердце и захотелось от души смеяться. Мальчика так и назвали — Смяянко.

Мальчик рос, познавая мир. Взгляд его был сосредоточенным и внимательным, а когда он улыбался, казалось, даже солнце начинало светить ярче. Люди стали замечать: праздник становился веселее и интереснее, когда появлялся Смяянко.

В то время стали нападать на Русь-Матушку соседи неразумные, жадная власти и богатства. И приняли волхвы решение, чтобы подготовить умелых воинов, в игре обучая всех мальчиков военному искусству.

Легко давалось Смяянке учение, и искусство борьбы не стало исключением. Но, положив в очередной схватке товарища на лопатки, не чувствовал он азарта, радости победы, лишь грусть касалась его сердца. Он всё чаще уходил в лес и целыми днями бродил и думал.

Когда Смяянке исполнилось четырнадцать лет, он подошёл к матери и сказал:

— Матушка, я вижу, что переживают люди из-за нападения врагов. Всё больше их с разных сто-

рон приходит, чтобы свет на Руси погасить. Нужно защищать свою землю, поэтому и учат нас волхвы владеть своим телом, оружием. Но я чувствую, что война — это не

прогоняют, образы радостные творят, да сами сразу детям рассказывают. А Смяянко уже в другом селе праздник устраивает: через шутки-прибаутки, песни-пляски прекрас-

где-то и ставили слишком горделивого «вояку» на место, легко и с любовью повалил на лопатки.

Так прошло десять лет. Сказки, песни, рассказанные людям Смяян-

Сказ о Смяянке

моё, да и не выход это. Победим одних, победим других. Придут следующие. Они ведь тоже боги, только свет свой потеряли, зачем убивать братьев своих неразумных? Важно свет на Руси сохранить, умение радоваться, веру в победу Любви. У меня получается радовать людей словом, песней, сказкой. Хочу я пойти по Руси да поддержать народ свой. Я уже с волхвами разговаривал, они дали добро. Что скажешь ты, матушка?

Улыбнулась мать сыну, поняла, что пришло его время, обняла и собрала узелок в дорогу. Утром, ещё до рассвета, Смяянко отправился в путь. Тихо было в селении, все ещё спали, только у калитки соседнего дома стояла девочка Светланка и смотрела парню вслед. «Пусть у тебя всё получится, Смяянко, а я тебя подожду», — думала она.

Долго ли коротко ходил Смяянко по белу свету. Заходил в сёла, разгонял грусть, отчаяние. В одном селе боялись врагов; мол, света на земле не станет скоро, а у Смяянки на всяк случай весёлая сказка готова — все смеются, смехом страх

ное будущее Руси вместе со всеми творит, а дети всё наблюдают, в себя впитывают.

Время скоро мчит. Стал Смяянко рослым парнем, добрым молодцем. Друзья у него появились, стали они вместе по сёлам ходить. Одевались в яркие рубахи, в смешные шапки, на дудках, рожках дивные развесёлые мелодии играли, страх и злость вытесняли, Любовь прославляли. Бывало, только заходят в селение, а у людей уже улыбки на лицах, жить хочется, радоваться и верить в победу света на Земле-Матушке. Стали люди их называть Скоморохами, каликами переходными и ещё много дивных имён им дали.

Девушки начали засматриваться на статных парней. В одном селении захотелось местным парням свою удаль перед красными девицами показать, и сказали они: «Петь-то всякий умеет, а вы в схватке умение своё покажите». Посмотрели на них Скоморохи, увидели, что очень уж хочется этим ребятам своим девушкам понравиться, и проиграли — не захотелось им демонстрировать искусные навыки борьбы. Бывало, что



кой и его друзьями, разошлись по белу свету. Народ стал придумывать свои сказки-образы о победе добра над злом, о силе Любви. Увидел Смяянко, что в глазах людей появилась уверенность — на земле быть добру! Понял Смяянко, что пора возвращаться в дом родной, который снился ему чаще и чаще. Видел он цветущую яблоню у дома и как навстречу выбегает мать. И ещё почему-то снилась ему соседская девоч-

ка Светланка: похорошевшая и повзрослевшая, она плавными движениями поправляла косу и по-доброму улыбалась ему.

Вернулся Смяянко домой, поклонился в ноги матери, обнял крепко и сказал: «Матушка родная, быть теперь белому свету на Руси!». Тепло и радостно стало на сердце у матери, с нежностью обняла она сына и сказала: «Спасибо, сынок, важное дело ты сделал! Но не забывайся, не один ты этот образ творил, а вместе со всеми людьми да Отцом нашим — Единым батюшкой». А у соседней калитки красавица Светланка слушала разговор матери с сыном и робко смотрела на Смяянку.

...Как в доброй сказке, много лет душа в душу прожили Смяянко и Светланка, вырастили детей, внуков, правнуков. Пришлось и в военных походах поучаствовать. Только не убивал Смяянко никого: то одним своим видом противника испугает вместе с товарищами, то фокус какой-нибудь придумают, и все убегают, иногда приходилось и отлупить врагов, как неразумных детей. Уходили гости незванные восвояси.

Из уст в уста через века эти сказки дошли и до нас с тобой — про Кошечку Безсмертного, про Змея Горыныча, про Василису Премудрую, про Ивана-дурачка и многих других. Во всех этих сказках побеждает Любовь, Вера и Доброта. А по-другому и быть не может.

Поводом к этому выступлению в газете послужил вопрос, пришедший к нам на электронку: *чем отличается ваше издательство от других?* Он заставил нас задуматься, заодно ответить на другие вопросы, которые нередко задают в письмах наши читатели.

Чем отличается? В Орле есть ряд других издательств, которые печатают книги, справочники, методички и т. д. Их деятельность, как правило, не выходит за пределы города. Наше издательство изначально ориентировано на взаимодействие с авторами, находящимися практически в любом месте страны. А благодаря сети Интернет исключается необходимость личного участия автора в производстве книги. Всё дистанционно — механизм технического взаимодействия у нас отлажен.

Ещё отличие — мы издаём музыкально-нотные пособия и учебники для музыкальных училищ и музыкальных школ. Это специфическая работа, требующая знания нотной грамоты, музыкальной подготовки и специализированного издательского программного обеспечения. В Орле, кроме нас, этим никто профессионально не занимается.

Отдельное направление — издание произведений орловских поэтов, писателей. Среди них есть очень талантливые и уважаемые в творческой среде личности — члены Союза писателей и Союза литераторов России, со многими из них мы знакомы лично и поддерживаем дружеские отношения.

Главным и желанным направлением нашей деятельности является тема отношений человека с окружающим пространством, с Богом. Это изначально целеполагание привело к тому, что у нас сформировался жизнерадостный здоровый коллектив (никто не курит, не пьёт, не ест мясо и т. д.). Девиз нашего издательства — «Пусть все будут счастливы!», а фирменный логотип — рука с бабочкой — означает дружелюбное сосуществование всех живых существ, примирение.

К нам обращаются люди из самых разных и даже идеологически противоположных слоёв общества. Положение обязывает со всеми находить контакт. Мы делаем несколько очень красивых иллюстрированных изданий для Русской православной церкви. Были книги про древние русские города: Болхов, Белёв. Для одной из таких книг мы проводили фотосессии в «кулуарах» Орловско-Ливенской епархии. (Их порядок и богатство впечатляют!). Если необходимо, мы организуем профессиональную фотосъёмку с выездом на место.

Но категорически мы отказываемся от издания книг, в которых есть похоть, духовное истощение,

насилие, разврат. Хотя с точки зрения коммерции такие книги, возможно, могли бы приносить хороший доход.

А в остальном мы — обычное рядовое издательство со своими корректорами, редакторами, художниками, дизайнерами и т. д.

Сколько книг вышло в издательстве, их совокупный тираж, какие выдержали несколько изданий?

Хороший вопрос — а кто же их считал?! Вообще, за девять лет нашей деятельности мы издали бо-



лее трёхсот книг. На первый взгляд, не очень много. Но если учесть, что тиражи книг колеблются от 50 до 20 000 экз., то по массе напечатанных книг, по сравнению с местными издательствами, мы лидируем.

Спектр наших авторов очень широк: от отдельных творческих личностей до серьёзных коллективов. В качестве примера приведу проект «Преодоление коррупции — главное условие утверждения правового государства». В его составлении участвовали, в частности, Международный антикоррупционный комитет, Совет Федерации Федерального Собрания РФ, Комиссия Госдумы РФ по законодательному обеспечению противодействия коррупции, Кабинет Министров Украины, МВД России, Российская академия госслужбы при Президенте РФ, МГУ им. Ломоносова, Академия правовых наук Украины и др.

Это фундаментальное издание (более 700 стр.), и то, что работу над ним доверили нашему орловскому издательству, говорит об определённом уровне профессионализма. Скоро из печати выходит уже второй том.

У каждой книги — свой читатель и своя финансовая история. Условно все книги можно разделить на две категории: форма самовыражения автора и социально-полезные, в которых эго автора отодвинуто на задний план. Я такой же читатель, как и все, и мне интересно читать литературу, которая меня развивает. Читать про невежество чужого пути я не люблю. Это естественное желание. Поэтому по статистике быстрее расходятся те книги, которые чему-то учат или описы-

вают практический опыт, который можно повторить.

Пример — книги Зеппа Хольцера. Мы благодарны переводчикам — Эдуарду и Анжелике Шек (Германия) за инициативу издания и перевод текста на русский язык. Через эту книгу очень много людей узнало про достижения Хольцера, и теперь в Интернете много сайтов про пермакультуру. Хольцер «открыл» для себя Россию и стал её постоянным гостем.

«Ясный День» Максима Жуковца — мы трижды переиздавали эту

во-паркового и ландшафтного строительства. Андрей Лебёдкин разработал условные обозначения растений (для планирования РП) и внёс массу существенных предложений и дополнений. «Конструктор» печатался по частям в двух типографиях — нам очень хотелось получить качественный во всех отношениях продукт. Несмотря на то, что тираж его всего 1000 экземпляров и себестоимость получилась довольно высокой, его по достоинству оценили наши читатели.

В газете объявлялось о журнале «Круголет». Что это за проект, почему такое название и как возникла идея журнала?



Об издательстве из первых рук

книгу. Доброе сердце Максима нашло много читателей и почитателей.

«Откровения матери о родах, и не только о них» Аллы Киржаевой — у нас эту книгу спрашивают до сих пор, хотя тираж закончился несколько лет назад. Поэтому мы выложили на своём сайте электронную версию книги.

«Сотворим с любовью, или Как обустроить своё поместье» (составитель А. Сапронов) выдержала два издания в России и одно на Украине.

Серию книг Ольги Юнзовой теперь продолжает издательство «АСТ». Ольга нашла своих читателей в отзывчивой и благоприятной среде «анастасиевцев» благодаря газете «Родовая Земля».

Серия книг Виктора Медикова является одной из самых «Национальной идеей» и внесла реальный вклад в доступное изложение идей легендарной Анастасии из книг Владимира Мегре.

Какое издание вы считаете самым престижным, оригинальным?

Самое престижное издание — трудно сказать, а самое оригинальное — это, конечно, «Набор-конструктор для создания проекта Родового поместья». С идеей конструктора к нам обратился Александр Юрьев. Он несколько раз приезжал в издательство, и мы обсудили детали проекта. В результате его идея в весьма изменённой форме была реализована. Финансирование нам пришлось взять на себя. Справочник растений, входящий в состав Конструктора, был полностью собран Верой Савельевой — выпускницей ОрёлГАУ, инженером садо-

О, да! Обычно мы стараемся не анонсировать проекты, которые ещё не сданы в печать. Но в этот раз мы настолько были одухотворены этой идеей, что о ней «проболтались». Журнал зарегистрирован, деньги на печать имеются, и мы обсуждаем последние детали первого выпуска. По нашему замыслу, название «Круголет» должно объединять древние вечные основы жизни и материализовать их на современном уровне. Это будет сборник научно-популярных, публицистических и художественных статей, которые, по разным причинам, не опубликованы в газете «Родовая Земля», но, на наш взгляд, будут весьма полезны для чтения. Если у читателей есть предложения, с радостью рассмотрим.

На каких условиях издательство берётся за выпуск книг, журналов?

На наши финансовые возможности всё ещё оказывает влияние газета «Родовая Земля», она является нашим детищем, и отношение к ней исключительно как к любимому ребёнку. Многие думают, что у газеты есть спонсоры, но это не так. Мы благодарим читателей, которые время от времени вносят посильный материальный вклад. (Вкладывать деньги в духовное обогащение общества — поступок, на который способны только праведники!). Газета — совершенно некоммерческий проект, мы вкладываем в неё столько средств, сколько требуется. Она является общественно-социальным явлением. Хотя юридически она принадлежит частному лицу — учредителю, но это только вынужденная формальность. И нам совершенно

было непонятно, почему нас в этом упрекают.

Основой доход предприятия — от продажи книг. Но на книги мы делаем очень маленькую наценку, для того чтобы наши партнёры и оптовые покупатели имели желание и возможность распространять их.

Всё в природе рационально и целесообразно. Мы стараемся следовать этому в своей работе. Если видим, что книга общественно полезна, то издаём её на свои средства. Если считаем, что книга имеет риск быть мало востребованной, то сами понимаем, предлагаем автору самому её финансировать. Заверения автора, что его книга просто улетит с прилавков, — не проходит. Если автор сам оплачивает свою книгу, то с нашей стороны — только требования к качеству текста, и обычно всё ограничивается замечаниями корректора. Если автор не слышит наши замечания, то мы либо отказываемся от распространения, либо вообще не ставим свой логотип и не подписываемся в выходных данных. К сожалению, такие книги есть.

Почти не раскупаются сборники стихов. Даже очень хорошие. Это плохая особенность современного общества. Это, нередко, показатель застрессованности и прагматичности. Поэтому издание автором стихов на свои средства — маленький гражданский подвиг. Мы очень уважаем таких людей.

Что в самых ближайших планах?

С планами у нас сложные отношения. Мы обжигались на том, что долго анонсировали какие-то проекты. Потом было много препятствий. Про ближайшие планы скажу, но все тайны выдавать не буду. Наш давний друг гуслир Владимир Владимиров своей энергией и нашими руками планирует раз в полгода издавать журнал «Школа волшебства», который выпущен год назад в виде первого номера. Сейчас вышел второй номер. Журнал теперь имеет свой подписной индекс, и на него организована подписка, так же, как на газету.

Знаем, что у Екатерины Цветочек готовы ещё две книги для детей «Солнечные сказки». Мы рады, что в ряду авторских детских книг, показывающих новый взгляд на мир, на взаимодействие человека и природы, воспитывающих добро, — пополнение. А Екатерина — ещё и художница, сама выполняет иллюстрации. Надеемся, что скоро издадим.

Ну, пока достаточно. О новых книгах мы сообщаем в газете «Родовая Земля», Интернет-рассылке новостей издательства, и, хотя бы раз в месяц, заходите на наш сайт www.zeninasvet.ru — новые издания на первой странице.

Будьте счастливы!

Дан ЗЕНИН,

исполнительный директор издательства.

Издательство Светланы Зениной

www.zeninasvet.ru

НОВЫЕ КНИГИ

Журнал «Школа волшебства», № 2. «Звёздные Русы». 96 с. — 80 руб.

Цветочек Е. Солнечные сказки. Для детей. 24 с., илл. — 50 руб.

Шаламова Л. Падали звёздные росы. 288 с., илл. — 160 руб.

Юдины В. и С. Все мечты сбываются! 360 с., илл. — 200 руб.

Мирошников В. Троица. 80 с., илл. — 90 руб.

Купцова Л. «Общение с мудре-

цами дольменов. Места силы, дольмены и храмы света. Город-курорт Геленджик, п. Возрождение, долина реки Жане». 96 с. — 70 руб.

Хольцер Зепп. Пермакультура Зеппа Хольцера. Практическое применение для сада, огорода и сельского хозяйства. Часть 1. — 160 руб. Часть 2. — 160 руб.

Хольцер Зепп. Аграрий-революционер. 176 с. (цв. илл.) — 160 руб.

Максеев Н. Тропинка. Рассказы. 96 с. — 45 руб.

Перьков А. Врагабой. Славянская сказка для детей. 80 с. — 200 руб.

Набор-конструктор для создания проекта Родового поместья (пособие по ландшафтному проектированию) — 650 руб.

Юнзова О. Встреча над пропастью (ч. 2) 268 с. — 90 руб.

Юнзова О. Цветок папоротника (ч. 3) 268 с. — 90 руб.

Юнзова О. Сквозь лабиринт времён. Охота на ведьм. (ч. 4). 216 с. — 90 руб.

Юнзова О. Сквозь лабиринт времён. Легенда о бабочке. (ч. 5). 200 с. — 80 руб.

Лекаторчук-Смышляева И. Уроки Любви. Часть 1. Грани Кристалла. — 100 руб. Часть 2. Творение судьбы. — 100 руб.

Мечта собирает нас. Сборник песен. (Популярные песни Каравана Солнечных бардов, с аккордами). 80 с. — 50 руб.

Жуковец М. Ясный День. Изд. 3-е., испр., 184 с. — 75 руб.

Жуковец М. Корабль Асов. 200 с. — 90 руб.

Баженова И. Соломоновы рукописи. 204 с. — 60 руб.

«Сам себе построю дом». Сост. А. Сапронов. 176 с. (ил.) — 60 руб.

«Сотворим с любовью, или Как обустроить своё поместье». Сост.

А. Сапронов. 240 с. (ил.) — 60 руб.

Пушкин А. С. Собрание сочинений. Изд. «Московский писатель», 1998 г., 800 с. — 200 руб.

Перьков А. Севкины знакомства. Побывальщины для детей. 64 с. — 70 руб.

Журнал «Школа волшебства», № 1. 96 с. — 70 руб.

Юдины В. и С. Мой друг — Небо... 216 с. — 50 руб.

Барков А. Светлый образ Синегорья и Живая Экономика Земли. 64 с. — 30 руб.

Медиков В. Национальная идея. 294 с. — 50 руб.

Вестник Академии развития

родовых поместий. Знания, которые не преподают нигде в мире. Коллектив авторов. 192 с. — 190 руб.

Цены указаны без стоимости доставки. Действует система скидок. Для заказа книг используйте:

КРУГЛОСУТОЧНЫЙ АВТООТВЕТИК:

8-960-650-9990

— письмо на адрес редакции с указанием названия, количества экземпляров, почтового адреса, телефона;

— факс (4862) 75-27-46;

— e-mail: zakaz@zeninasvet.ru

Заказы отправляются наложенным платежом.

Учредитель и издатель — Светлана Зенина

Главный редактор — Светлана Савельева (redaktor@zeninasvet.ru)

Редакционная коллегия:

Дан Зенин, Светлана Зенина, Андрей Лебёдкин.

Корректор — Наталья Меркурьева.

Адрес редакции: Россия, 302001, г. Орёл, ул. Черкасская, 36-168.

Тел./факс: (4862) 75-27-46. Эл. адрес: book@zeninasvet.ru, rod-zem@zeninasvet.ru

— материалы для публикации, письма, yarmarka@zeninasvet.ru — объявления в рубрику «Ярмарка».

Сайт: www.zeninasvet.ru Skype: dan_zenin

Юридическую поддержку издания осуществляет Общественное объединение научных работников «Институт правоведения «Ра». Все права защищены. Рукописи не возвращаются и не рецензируются. При перепечатке материалов ссылка на газету обязательна. Редакция может не разделять мнение авторов. Редакция сохраняет за собой право редактирования материалов, поступающих в газету. Редакция вправе публиковать любые присланные в свой адрес произведения, письма и обращения читателей. Факт пересылки означает согласие их автора на передачу прав на использование произведения в любой форме и любым способом, если иное не оговорено. Объявления в разделе «Ярмарка» публикуются на правах рекламы, бесплатно.

За содержание материалов рекламного характера редакция ответственности не несёт. Газета зарегистрирована в Федеральной службе по надзору за соблюдением законодательства в сфере массовых коммуникаций и охране культурного наследия.

Свидетельство о регистрации СМИ ПИ №ФС77-22608. ISSN 1999-2726. Цена свободная. © «Родовая Земля», 2011.

В газете приставка без- (вместо бес-) используется сознательно — как изначально верная по смыслу.

Подписной индекс 60041 по каталогу МАП «Почта России»

Электронная версия: <http://www.esmi.subscribe.ru>

Новости издательства: <http://subscribe.ru/catalog/media.news.press.rodzemizdat>

Отпечатано в ЗАО «Полиграф-Сервис». 241020, г. Брянск, пр-д Московский, д. 15-а. Объём: 6 п. л. Заказ № 845. Подписано в печать 1.04.2011 г. Тираж 3777 экз.

Товары, изделия

✓ **ЖИВИЦА КЕДРОВАЯ** на льняном масле (употребляется для «Сибирской чистки»). Бережная чистка организма без нарушения микрофлоры кишечника и для наружного применения: заживления ран, ожогов, экзем, для массажа. 100 мл — 180 руб. (в розницу), есть возможность оптовых продаж и доставки по России.

«Лучик счастья». Тел.: 8-917-480-1401, 8-922-146-0711, Маотя; 8-937-336-0454, Татьяна. Эл. адрес: prostoMMaria@mail.ru.

✓ **ВЫРАСТИМ ЭКОЛОГИЧЕСКИ ЧИСТУЮ С/Х-ПРОДУКЦИЮ** в Родовом поместье в Тверской области на заказ от москвичей с нашей или вашей доставкой (сезон 2011 года — тыква, кабачки, огурцы), в будущем возможно выращивание и других огородных и с/х-культур при условии гарантированного сбыта постоянным заказчикам.

Тел.: 8-910-934-9918, 8-904-029-9527. E-mail: kachanovaalena@mail.ru.

✓ **ПРОДУКЦИЯ ПОД ЗНАКОМ «ЗВЕНЯЩИЕ КЕДРЫ РОССИИ» В ТУЛЕ.** Весь ассортимент по ценам производителя: Книги В. Н. Мегре, DVD, масло сибирского кедра, орех кедровый, паста зубная, масло эфирное, крема, сиропы, живица, изделия из кедра и др.

Торговый дом «Кировский» (1 этаж): г. Тула, ул. Кутузова, д. 13.

Товар можно приобрести по почте наложенным платежом.

Заказы по тел. 8-903-035-4378, или ladyjul@mail.ru.

✓ Ярославские Мастера принимают заказы на **ИЗГОТОВЛЕНИЕ СРУБОВ-ДОМОВ, БАНЬ, КОЛОДЦЕВ**, а также **УЛЬЕВ-КОЛОД.**

Контакт. тел.: 8-903-646-1061, Константин, эл. почта: Rodomoney@yandex.ru, Кирилл.

✓ **САЖЕНЦЫ ДЕКОРАТИВНЫХ РАСТЕНИЙ:** самшит, лавр благородный, тисс ягодный, мушмула японская, лириодендрон (тюльпановое дерево), каштан съедобный, рододендрон понтийский, липа сердцевидная, церцис европейский, бук европейский, лавровишня, гортензия разных цветов, понцирус трёхлисточковый, юкка нитчатая, черника кавказская, будлея давида, хеномелес японский красивейший, акация ленкоранская, глициния китайская (вистерия). Все саженцы в стаканчиках.

Тел. 8-928-667-8407.

Марина, Наташа.

✓ **1. ЧУДО-СТЕЛКИ-ОБЕРЕГИ ИЗ КРАПИВНЫХ ВОЛОКОН**, стёганые на х/б основе, 3-слойные.



Удвоенное воздействие крапивной энергии (2 верхних слоя, настроченных по очереди) дополняет лечебная энергия натуральных животных волокон (3-й нижний слой).

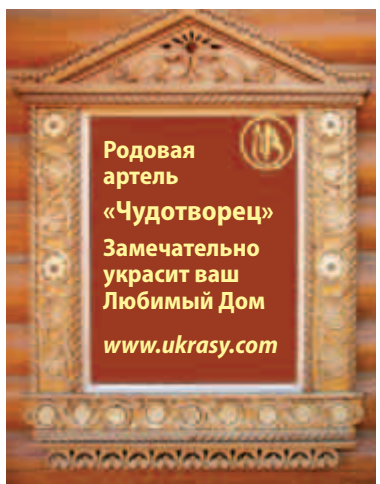

Родовая артель
«Чудотворец»
Замечательно украсит ваш Любимый Дом
www.ukrasy.com

Ярмарка

Объявления принимаются: Россия, 302001, г. Орёл, ул. Черкасская, 36-168; факс: (4862) 75-27-46; yarmarka@zeninasvet.ru

Электронная версия раздела «Ярмарка» yarmarka.zeninasvet.ru

Цена за комплект: женские — 1200 руб., мужские 1500 руб.

2. **КРАПИВНЫЕ СТЕЛКИ ДВУХСЛОЙНЫЕ.** Цена: детские — 500–800 руб., женские — 800 руб., мужские — 1000 руб.

3. **НАБОРЫ ДЛЯ РУКОДЕЛИЯ «СТЕЛКИ СВОИМИ РУКАМИ»:** готовые волокна крапивы на один слой, выкройка стелек, калька, ткань, инструкция по изготовлению, ткань, схема биологически активных точек стопы. Цена за комплект: детские — 200–300 руб., женские — 300 руб., мужские — 400 руб.

Высылаем по предоплате или наложенным платежом: 302522, Орловская обл., Орловский р-н, д. Агеевка, ул. Волобуевская, д. 18, Мостовой Марине.

Тел.: 8-920-281-4795, Валерия; 8-920-086-5216, Krapivam@gmail.com. Сайт: www.krapiva.realms.biz.

✓ **ЧЕРЕДА** из Родового поместья в Тамбовской области (можно купать детишек; помогает при различных кожных заболеваниях). Цена 50 руб. за 100 гр.

Тел. 8-961-618-6893, Елена. osinkinav@yandex.ru.

✓ **КОЗЬЕ МОЛОКО (БЕЗ ЗАПАХА), ТВОРОГ, СЫР, ПРОСТОКВАША.** Доставка в Москву и Тулу! Ищем постоянных клиентов.

Тел. 8-906-703-7192, Мария.

✓ **САЖЕНЦЫ** пихты, ели (8–15 см), лиственницы, сосны (10–20 см), кедра (10–20 см). Цены — от 10 до 50 руб.

Для лесополосы поселений и других общественных мест цена в 2 раза ниже. Для транспортировки саженцы корнями помещаются во влажный живой мох, что повышает их живучесть.

СЕМЕНА: белая акация, клён канадский, дуб — 1 руб./шт., каштан — 5 руб./шт., маньчжурский орех, чёрный орех — 10 руб./шт.

Тел. для СМС: 8-928-660-4628, Радий Кутлуев.

Краснодарский край, п. Ильский.

Семинары

✓ **«ОПЫТ ЕСТЕСТВЕННОГО ПОДХОДА В ПАСЕЧНОМ ДЕЛЕ»:** 2-дневный практический семинар. **16–17.04, 01–02.05.2011.**

Ковчег, Калужская область, Малоярославецкий район.

Семинар проводится на базе пасеки (60 пчелосемей), расположенной в одном из помещений поселения Ковчег. Организаторы семинара — семья Лазутиных, Фёдор и Лена.

Начало семинара — суббота в 10.00, окончание — воскресенье в 17.00. Оплата: (за два дня) — 4000 рублей.

Пишите или звоните (лучше после 20.00 ч. по моск. вр.) по тел. 8-920-873-3712, Фёдор. Сайта www.eco-kovcheg.ru. E-mail: kovcheg@eco-kovcheg.ru.

✓ **«ПО СЛЕДАМ ЗЕППА ХОЛЬЦЕРА. ГРЯДЫ, ПРУДЫ, ОЗЁРА И КРАТЕРНЫЕ САДЫ».** 14–15 мая.

Россия, Московская обл., Сергиево-Посадский район, Хотьковский район, близ деревни Васьково, поселение «Миродолье».

Сайты: www.миродолье.рф и www.mirodolje.ru.

Подробная программа семинара (по дням) высылается по запросу по электронной почте или по факсу. Стоимость двухдневного семинара, с проживанием и питанием — от 3800 до 4500 рублей в зависимости от условий проживания.

Ответственный за проведение семинара: Маслов Александр, тел. 8-906-745-1733, эл. почта: mirodolje@yandex.ru.

✓ **ГОДОВОЙ ПРАКТИЧЕСКИЙ СЕМИНАР ЗЕППА ХОЛЬЦЕРА В Г. ТОМСКЕ.** Программа практически полностью повторяет годовой курс Зеппа Хольцера в Краметерхофе.

13–19 мая 2011, 14–21 августа 2011, 18–25 мая 2012, 13–18 июля 2012. Итого 4 семинара по 7–9 дней (всего 30 дней).

На семинаре будет работать техника, строиться пруды, высокие холмистые и плоские гряды и др.

Максимальное количество участников: 25 человек. Стоимость одной сессии: 30450 руб. Семинар состоит из 4 сессий.

Подробности и регистрация: www.permakultura.ru

✓ **«ОБУСТРОИТЬ ПАСЕКУ И ПОЛУЧИТЬ МЁД УЖЕ В ПЕРВОМ СЕЗОНЕ ПРОСТО»** — Ростовская обл., село Троицкое (действующая пасека). **7–8 красеня (23–24.04.), 5–6 травича (21–22 мая).**

Краткая программа: 1. Природа пчелиной семьи; 2. С чего начать; 3. Пчеловождение, или пчелодержание; 4. Подготовка к сезону; 5. Инвентарь; 6. Способы снижения трудоёмкости; 7. Календарь и техники проведения пасечных работ; 8. Получение пасечных продуктов; 9. Организация медоносного конвейера; 10. Варианты расширения пасеки; 11. Управленческое роевым настроением.

Реализуем пчелосемьи и продукты пчеловодства.

Тел. 9-919-879-6495, Владимир.

Эл. адрес: troitzkoe-7514@mail.ru.

✓ **СЕМИНАРЫ ПО ВЕРХОВОЙ ЕЗДЕ** для детей и взрослых (Тульская область). За короткий период, методом активного погружения, сможем научить обращению с лошадью (езда, уход, психология лошади, межпородная разница).

Также приглашаем людей, уже умеющих держаться на лошади. Испанские андалузы, родные орловские рысаки и просто пони помогут вам в этом. Прогулки по полям, лесу, знакомство с поселениями Никольское и Казинка. Занятия — до 6 человек.



Тел. 8-906-703-7192, Мария (можно смс).

✓ **ЕЖЕМЕСЯЧНЫЕ СЕМИНАРЫ ДЛЯ ЖЕЛАЮЩИХ ПОДРОБНЕЙ ПОЗНАКОМИТЬСЯ С ПОСЕЛЕНИЕМ МИЛЁНКИ,** Калужская обл. Вы сможете поучаствовать в

строительстве брусового и рубленого дома, испечь хлеб, посмотреть разные типы печей и оценить их преимущества и недостатки, сделать береги.

Для ищущих половинки будет возможность познакомиться между собой и поиграть в ролевые игры, хороводы.

На ярмарке предложим вам льняную одежду, травы, изделия из бересты, пояса, обереги, тематическую литературу.

Сайт: <http://milenki.ru>.

Контакты: sun_solo@mail.ru, Люба; 8-910-548-8047, Надежда; 8-919-039-0346, Михаил; 8-980-513-0482, Люба.

Занятость

✓ **ДОПОЛНИТЕЛЬНЫЙ ЗАРАБОТОК:** сбор и обработка (сушка, обрезка и связка) камышей.

Для обсуждения условий, вознаграждения пишите: skazki@myrangler.ru; звоните: 8-906-776-0130, Алексей, или 8-909-940-1573, Ирина (Москва).

Разное

✓ **«СЧАСТЛИВЫЕ РОДЫ».**

Центр осознанного родительства и радостного детства «Роса Звенящая» собирает рассказы о Ваших красивых домашних родах для создания книги. Можно прислать счастливые фотографии.

422813, Татарстан, Камско-Устьинский район, с. Антоновка, ул. Волшебников, д. 13. Тел. 8(84377) 3-41-87.

✓ **НУЖНА МУЖСКАЯ ПОМОЩЬ** в тёплом сезоне-2011: постройка конюшни-коровника; постройка дома из самана для создания выставки «Настоящего»; постройка голубятни; постройка биореактора для биогаза. Можно приезжать с семьёй, детям и взрослым есть, где и с кем-чем поиграть.

Удмуртия, д. Поварёнки. Сайт: kamerton.su, эл. адрес: matsulevich1@mail.ru, тел. 8-912-856-3799. Николай Мацулевич.

✓ **ПРОДАЮТСЯ 80 ГА ПАШНИ** с/х-назначения, в собственности, для создания поселения, прилегающие к поселению Дубрава Саратовской обл. С трёх сторон лесопосадки огражденные, с четвёртой — лес смешанный. До Волги 5 км. Грунтовые воды — от 10 до 20 м. 2 км от деревни. В деревне всё функционирует: школа, почта, администрация, библиотека.

Тел. 8-917-210-8483, Стас.

✓ **ПРОДАЮ УЧАСТОК В ЭКОПОСЕЛЕНИИ МИРНОЕ** (Владимирская обл.) пл. 1,2 га, правильной геометрической формы. Подведена дорога, рядом колодец, на электричество готовится проект. По участку

С 1 апреля во всех отделениях почтовой связи началась подписка на газету «Родовая Земля» на II полугодие 2011 г.

Друзья, не забудьте заблаговременно оформить подписку.

При недоставке газеты в течение месяца обращайтесь в своё отделение связи с письменным заявлением на розыск.

Новинки!



Вышел в свет журнал «Школа волшебства» № 2. «Звёздные русы». Редактор Владимир Владимиров.

В него вошли: «Сказы и были о Голубиной книге»; «Учебник истории человечества. Звёздные русы. Часть 1»; «Летописи страны Арии» (со слов волхва Владимира Вещего); «Древнерусский алфавит» и другие статьи.

Формат 70x100/16, 96 стр. Цена — 80 руб.

На журнал можно подписаться. Индекс 10932 по каталогу МАП «Почта России». Периодичность 2 раза в год.

Новинки!

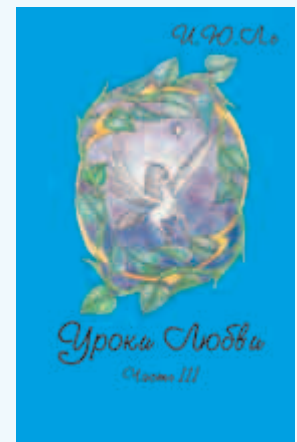

В апреле выходит в свет третья часть романа-исповеди Ирины Лекаторчук-Смышляевой «Уроки Любви» — «Обретение целостности».

Автор продолжает снимать замки со всех дверей и позволяет взору читателя подглядывать за её действиями...

Формат А6, 192 стр. Обложка мягкая. Цена — 100 руб.

— пересыхающий ручей. Живая изгородь, молодые посадки. Цена договорная.

Тел. 8-903-832-2952, 8-906-615-1314.

✓ **ПРОШУ ВЫСЛАТЬ СЕМЕНА ГРЕЧИХИ.** Оплату гарантирую.

427650, Удмуртия, с. Красного-рья, до востребования. Протопопова Валентина Федотовна.

✓ Мы (общее пространство поселений Никольское и Казинка) **ВЫПУСКАЕМ САЙТ WWW.KOVROVE-POLE.RU** по продукции и семинарам, проходящим в наших поселениях. Сайт ещё в разработке, но главная информация уже имеется.

✓ **ПРОШУ ВЫСЛАТЬ СЕМЕНА ГРЕЧИХИ.** Оплату гарантирую.

427650, Удмуртия, с. Красного-рья, до востребования. Протопопова Валентина Федотовна.